

2020

Light is life.

2021

GRILL

2020

Grok

2021

**(DE)** Grok ist unsere unkonventionelle Produktlinie für moderne Beleuchtung in attraktivem Design.

Uns ist bewusst, dass Licht unser körperliches und emotionales Wohlbefinden steuert. Deswegen ist es für uns sehr wichtig, für jeden Raum, jede Aktivität und jede Persönlichkeit den passenden Artikel im Angebot zu haben.

Aufgrund dessen sind wir am gesamten kreativen Prozess unserer Designer beteiligt, unterstützen ihre Arbeit wertschätzend und sorgen für funktionale Produkte, mit denen Architekten und Inneneinrichter eine einzigartige Atmosphäre schaffen können.

-

**(IT)** In Grok ci dedichiamo a progettare una linea di prodotti per l'illuminazione contemporanea, con un design accattivante e anticonvenzionale.

Considerando che la luce ha la capacità di agire sul nostro benessere fisico ed emotivo, è quindi essenziale offrire pezzi appropriati per ogni spazio, per ogni attività e per ogni tipo di persona.

Per raggiungere questo obiettivo, ci impegniamo nell'intero processo creativo dei nostri designer, valorizzando il loro lavoro e, conseguentemente, realizzando pezzi funzionali che consentono ad architetti e interior designer di creare atmosfere uniche.

-

**(RU)** В Grok мы делаем ставку на создание современных коллекций освещения, отличающихся своей привлекательностью и необычным дизайном.

Мы понимаем, что свет способен оказывать влияние на наш физический и эмоциональный комфорт, поэтому первостепенную роль играет создание светильников, идеально подходящих для любого пространства, любого вида деятельности и любого человека.

Чтобы достичь этого, мы принимаем непосредственное участие в творческом процессе наших дизайнеров, высоко ценим их труд, и таким образом добиваемся появления на свет функциональных изделий, позволяющих архитекторам и дизайнерам создавать уникальные пространства.

-



(DE) Grok-Leuchten sind wie Skulpturen, die sich durch ihre Einfachheit auszeichnen: Jedes Stück ist eine Suche nach dem Wesentlichen.

(IT) Grok promuove prodotti scultorei che enfatizzano la semplicità: ogni pezzo è una ricerca dell'essenziale.

(RU) Коллекция Grok, отличающаяся скульптурными формами, занимает ведущие позиции благодаря своей простоте: каждое изделие — это попытка выразить самую суть.

PURE GEOMETRIE IM RAUM  
GEOMETRIA PURA NELLO SPAZIO  
ЧИСТАЯ ГЕОМЕТРИЯ В ПРОСТРАНСТВЕ



KUNDENSPEZIFISCHE  
ANPASSUNG UND MODULARITÄT  
PERSONALIZZAZIONE E  
MODULARITÀ  
ИНДИВИДУАЛЬНОСТЬ И  
МОДУЛЬНОСТЬ



(DE) Unsere Produkte sollen Flexibilität und Gestaltungsfreiheit bieten.

(IT) I nostri prodotti sono progettati per offrire flessibilità e libertà di creazione.

(RU) Благодаря нашей продукции вы получаете свободу творчества и гибкость.



AUSDRUCK DURCH  
MATERIALIEN  
ESPRESSIONE DEI  
MATERIALI  
ВЫРАЗИТЕЛЬНОСТЬ  
ЗА СЧЕТ  
МАТЕРИАЛОВ



**(DE)** Für die Leuchten von Grok werden verschiedene natürliche, recycelte Materialien hoher Qualität verwendet, die ihnen Charakter und Sensibilität verleihen.

**(IT)** Grok introduce nei suoi pezzi diversi materiali naturali, riciclati e di alta qualità, che conferiscono loro carattere e sensibilità.

**(RU)** В коллекции Grok используются различные натуральные и переработанные материалы высокого качества, которые придают нашим изделиям индивидуальность и чувственность.



TECNOLOGIE  
TECNOLOGIA  
ТЕХНОЛОГИЯ

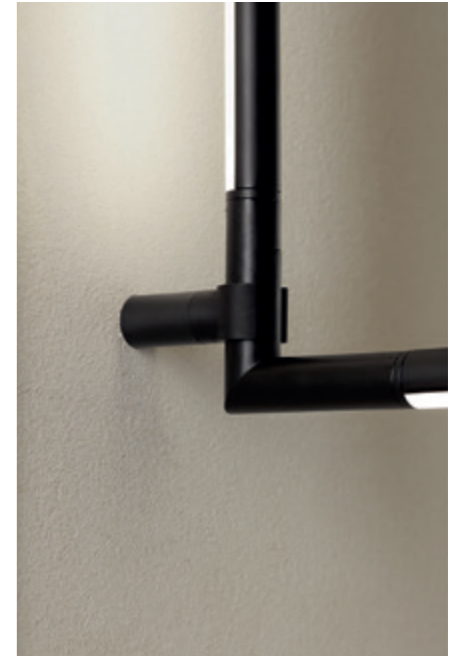

**(DE)** Minimaler Profilquerschnitt, Bewegungsfreiheit und Interaktion mit dem Benutzer, Konnektivität und Lichtsteuerung.

**(IT)** Sezione minima dei profili, libertà di movimento e interazione con l'utente, connettività e controllo della luce.

**(RU)** Максимально индивидуальное освещение, широкая амплитуда движения и взаимодействие с пользователем, возможность подключения к системе управления и контроль освещения.





# JOEL KARLSSON, KROOK & TJÄDER DESIGN

Gothenburg



# NAHTRANG DISSENY

Barcelona



# YONOH

Valencia





LUCA  
TURRINI  
*Imola*



FRANCESC  
VILARÓ  
*Barcelona*

IRATZOKI  
LIZASO  
*French Basque Country*



CÉLINE  
WRIGHT  
*Paris*





# BENEDITO DESIGN

Barcelona



# JORDI LLOPIS

Barcelona



# JOSEP PATSÍ

Barcelona



# WIS DESIGN

Stockholm



# INDEX INDICE ИНДЕКС

## 1. MODULBAUWEISE MODULARE МОДУЛЬНОСТЬ

TUBS MODULAR  
26



## 2. PENDELLEUCHTEN SOSPENSIONE ПОДВЕСНЫЕ СВЕТИЛЬНИКИ

CIRCULAR  
40

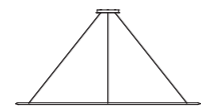

CANDLE  
50



DEW  
60



SHOEMAKER  
64

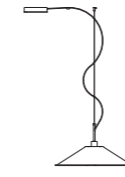

VOILES  
70



INVISIBLE  
78



ILARGI  
82

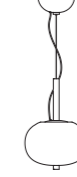

CATENARIA  
86

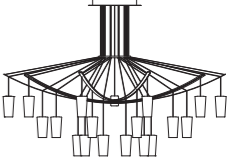

TUBS  
90

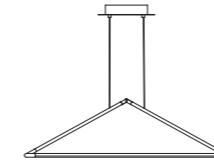

ALIVE  
94



SATURN  
98

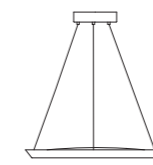

UMBRELLA  
100

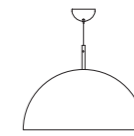

HELLO  
102

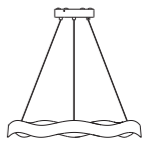

RINGOFIRE  
104

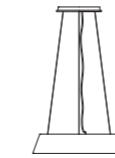

CIRC  
106

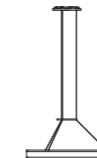

NET  
108



## 3. WANDLEUCHTEN PARETE БРА

TUBS  
112

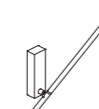

ELY  
116

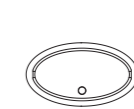

VOILES  
122

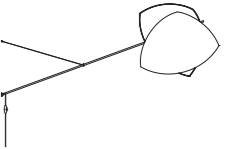

INVISIBLE  
126



BIG BANG  
130

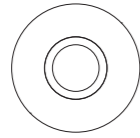

HALL  
132

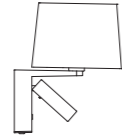

BEND  
134



PRIME  
136



SKATA  
138

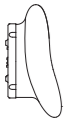

FLAVIA  
140

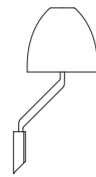

#### 4. TISCHLEUCHTEN TAVOLO НАСТОЛЬНЫЕ СВЕТИЛЬНИКИ

TUBS  
144

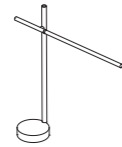

COCKTAIL  
148

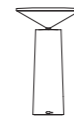

ILARGI  
154

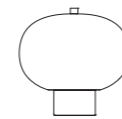

INVISIBLE  
156

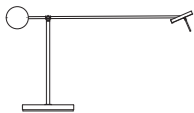

HALL  
158

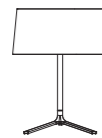

PREMIUM  
160

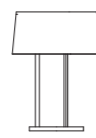

#### 5. STEHLEUCHTEN PIANTANA ТОПШЕРЫ

TUBS  
164



INVISIBLE  
168

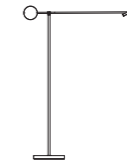

CIRC  
172



HALL  
174



PREMIUM  
176



FLAVIA  
178



# INDEX NACH KOLLEKTIONEN INDICE COLLEZIONI ИНДЕКС КОЛЛЕКЦИЙ

ALIVE

94



BEND

134

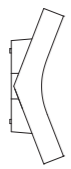

BIG BANG

130

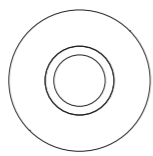

CANDLE

57



58



52



CATENARIA

89



86

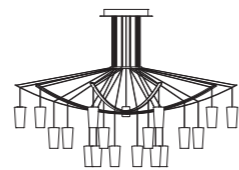

53



54



50



CIRC

106

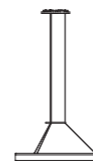

106

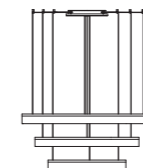

172



CIRCULAR

40

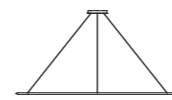

40

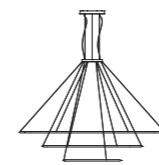

40

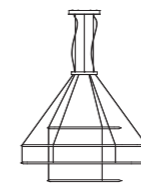

44

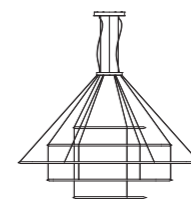

49

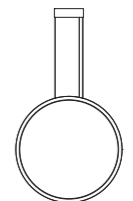

COCKTAIL

148



DEW

60



60

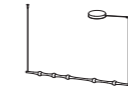

ELY

116

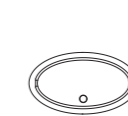

FLAVIA

140

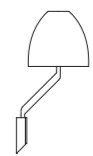

178



HALL

132

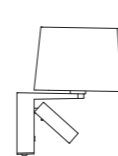

158

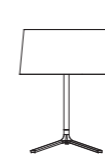

174



HELLO

102

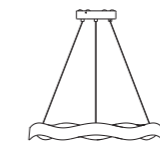

ILARGI

85 82 154

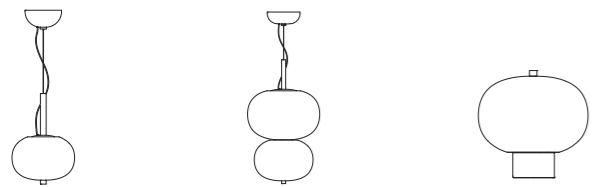

INVISIBLE

80 80 78

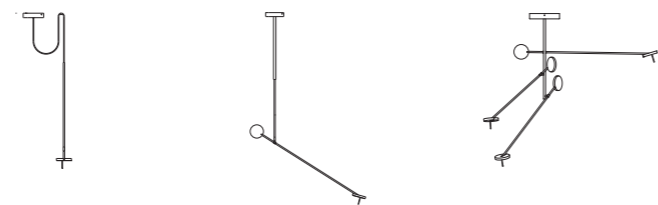

TUBS

90 112 144 164

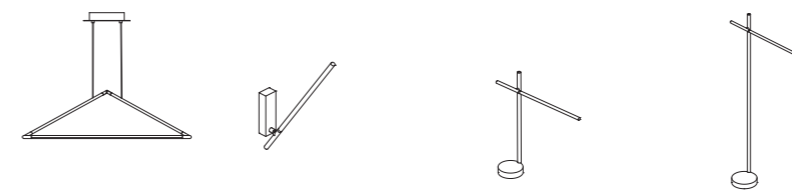

INVISIBLE

126 128 156 168

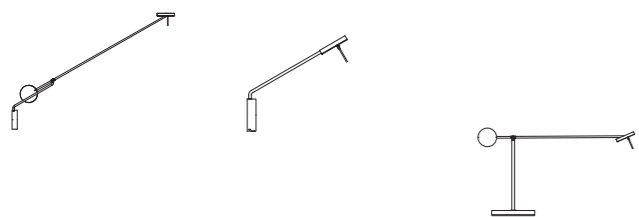

NET

108



TUBS MODULAR

26 26 29 35 33 30

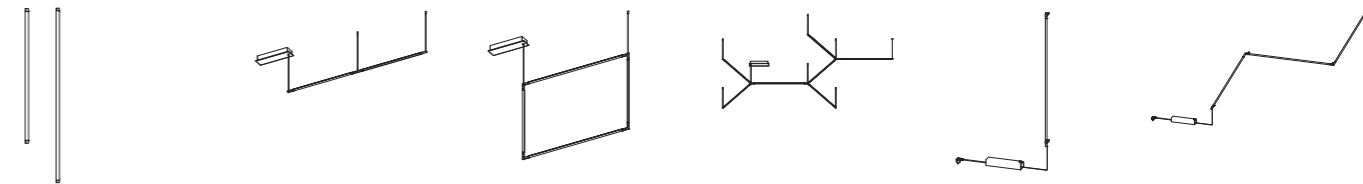

PREMIUM

160 176

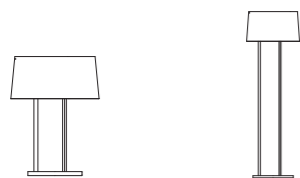

PRIME

136

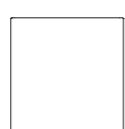

RINGOFIRE

104



SATURN

98

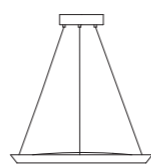

UMBRELLA

100

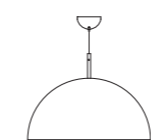

VOILES

74 70 122

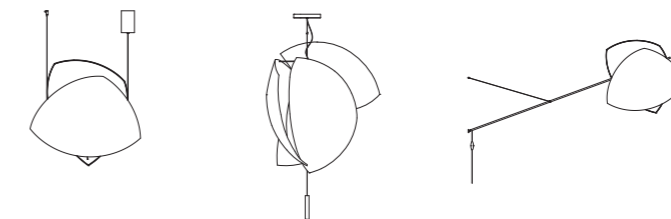

SHOEMAKER

68 64

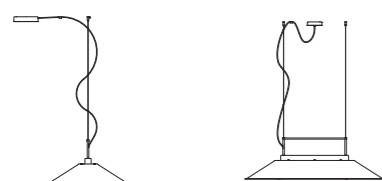

SKATA

138



1.

MODULBAUWEISE  
MODULARE  
МОДУЛЬНОСТЬ

# TUBS MODULAR

by Nahrang Disseny

**(DE)** Tubs Modular bringt Struktur in die Leere eines Raumes mithilfe netzartiger Formen aus Luft und Licht und durch Linien, die den Eindruck von Weite verstärken. Eine Produktfamilie, die auf visuelle Weise poetisch mit den Ebenen des Raums spielt. Die zusammengesetzten Teile werden zu einem lebendigen Element, das sich unendlich vergrößern lässt, aber auch reduzierte Varianten ermöglicht und an kleinere Räume angepasst werden kann. Tubs Modular ist eine technisch fortschrittliche und sehr flexible Produktfamilie, die maximale Benutzerkontrolle bei minimalem Querschnitt ermöglicht.

**(IT)** Tubs Modular è alla ricerca di un modo per strutturare il vuoto di uno spazio, per collegare l'aria con la luce e per generare forme lineari che migliorano questa sensazione di spaziosità. Una famiglia visibilmente molto poetica, che gioca con i piani dello spazio. Non appena il pezzo viene formalizzato, diventa un elemento vivente che può crescere all'infinito e può anche essere costruito in versioni più piccole e adattato a spazi più piccoli. Tubs Modular si distingue come una famiglia tecnicamente sofisticata e molto flessibile, che consente il massimo controllo dell'utente in una sezione minima del profilo.

**(RU)** Светильники Tubs Modular позволяют структурировать пустое пространство, создавая пирамидальные формы благодаря воздуху и свету и линейные формы, которые усиливают ощущение простора. Визуально это очень поэтичная гамма, которая позволяет играть с плоскостями пространства. По мере того, как конструкция светильников приобретает форму, она становится живым элементом, который может расти до бесконечности, но также позволяет создавать и небольшие формы, адаптированные к более камерным пространствам. Tubs Modular — это очень гибкая и технически тщательно продуманная гамма, которая позволяет пользователю получить максимальный контроль на минимальной части общего пространства.

\* Technische Informationen S. 213

\* Informazione tecnica pag. 213

\* Техническая информация на стр. 213

—  
MODULARITÄT  
MODULARITÀ  
МОДУЛЬНОСТЬ









TUBS MODULAR-KOMPONENTEN - COMPONENTI DI TUBS MODULAR - КОМПЛЕКТУЮЩИЕ TUBS MODULAR

Weitere Einzelheiten erfahren Sie in den Datenblättern oder von der Vertriebsabteilung. | Per ulteriori informazioni, consultare le schede tecniche o l'ufficio commerciale. | Для получения более подробной информации см. технические характеристики или свяжитесь с коммерческим отделом.

LICHTRÖHREN | TUBI DI LUCE | СВЕТОВАЯ ТРУБКА

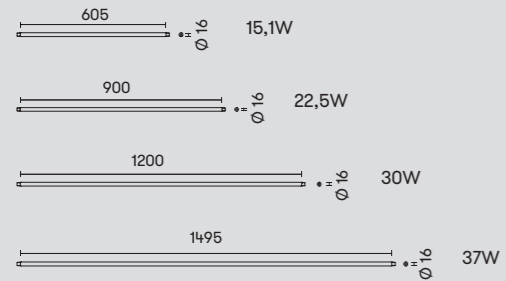

ANSCHLÜSSE | CONNETTORI | РАЗЪЕМЫ

- Y-Steckverbinder für Stromeingang und -durchgang  
Connettore Y per ingresso di corrente e di continuità  
Y-образный соединитель для входа тока и объединения
- Linearer Steckverbinder für Stromeingang und -durchgang  
Connettore lineale per ingresso di corrente e di continuità  
Линейный соединитель для входа тока и объединения
- 120°-Steckverbinder für Stromeingang und -durchgang  
Connettore 120° per ingresso di corrente e di continuità  
Соединитель 120° для входа тока и объединения
- Horizontaler 90°-Steckverbinder für Stromeingang und -durchgang  
Connettore 90° orizzontale per ingresso di corrente e di continuità  
Соединитель 90° горизонтальный для входа тока и объединения
- Vertikaler 90°-Steckverbinder für Stromeingang und -durchgang  
Connettore 90° verticale per ingresso di corrente e di continuità  
Линейный соединитель для входа тока и объединения
- 90°-Steckverbinder ohne Kabel  
Connettore 90° senza cavo  
Соединитель 90° без кабеля

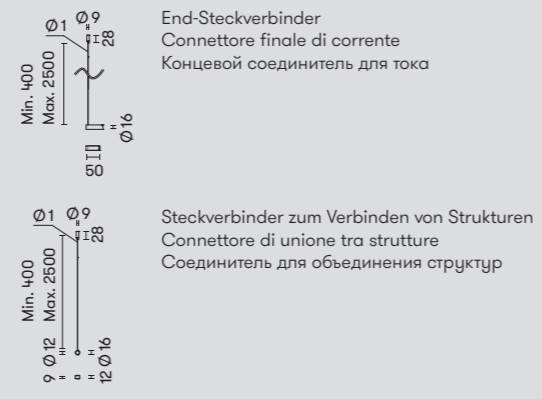

FLEURON | ROSONE | ПОТОЛОЧНАЯ РОЗЕТКА

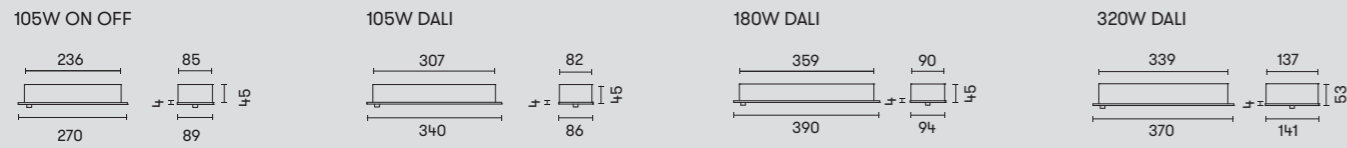

BEFESTIGUNGSKLAMMER FÜR WAND UND DECKE | CLIP DI SUPPORTO PER PARETI E SOFFITTO | НАСТЕННЫЙ КЛИП ДЛЯ НАСТЕННОЙ И ПОТОЛОЧНОЙ

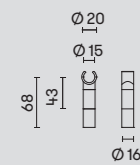

NETZTEIL MIT STROMANSCHLUSS | CENTRALINA CON PRESA DI CORRENTE | БЛОК ПИТАНИЯ С РАЗЪЕМОМ







2.

PENDELLEUCHTEN  
 SOSPENSIONE  
 ПОДВЕСНЫЕ  
 СВЕТИЛЬНИКИ

CIRCULAR	TUBS
40	90
CANDLE	ALIVE
50	94
DEW	SATURN
60	98
SHOEMAKER	UMBRELLA
64	100
VOILES	HELLO
70	102
INVISIBLE	RINGOFIRE
78	104
ILARGI	CIRC
82	106
CATENARIA	NET
86	108

# CIRCULAR

by Bedito Design

**(DE)** Circular ist das Ergebnis der Vereinigung von Design und Architektur bei der Schaffung von Leuchten für große Räume. Eine ringförmige Produktfamilie mit einem hochwertigen, zeitgenössischen Design, die durch die Kombination verschiedener Formate, Oberflächen und Richtungen des Lichts maximale Vielseitigkeit bietet.

**(IT)** Circular è il risultato dell'unione di design e architettura nella creazione di apparecchi per grandi spazi. Una famiglia di anelli circolari con un design contemporaneo di alta qualità, che offre la massima versatilità e che permette combinare i suoi diversi formati, finiture e orientazioni della luce.

**(RU)** Гамма Circular родилась как сплав дизайна и архитектуры при разработке светильников для больших пространств. Это гамма круговых светильников, выделяющихся современным дизайном, высоким качеством и широчайшей универсальностью, которая позволяет использовать их в проектах различных форматов с различной отделкой и направленностью освещения.

\* Technische Informationen S. 188

\* Informazione tecnica pag. 188

\* Техническая информация на стр. 188

—  
STABILITÄT IN DIMENSION  
STABILITÀ DIMENSIONALE  
СТАБИЛЬНОСТЬ ПРИ БОЛЬШИХ РАЗМЕРАХ









KOMBINATIONEN - COMBINAZIONI - КОМБИНАЦИИ

AUSRICHTUNG DER LEUCHE | DIREZIONE DELLA LUCE | НАПРАВЛЕНИЕ СВЕТА

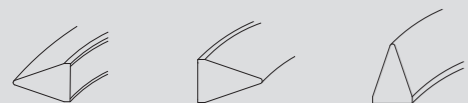

AUSFÜHRUNGEN | RIFINITURE | ОТДЕЛКИ



ТУР ROSETTE | TIPO ROSONE | ТИП ПОТОЛОЧНОГО КРЕПЛЕНИЯ

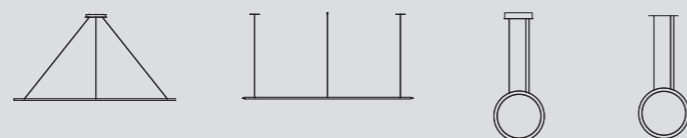

MODELL | MODELLO | МОДЕЛЬ

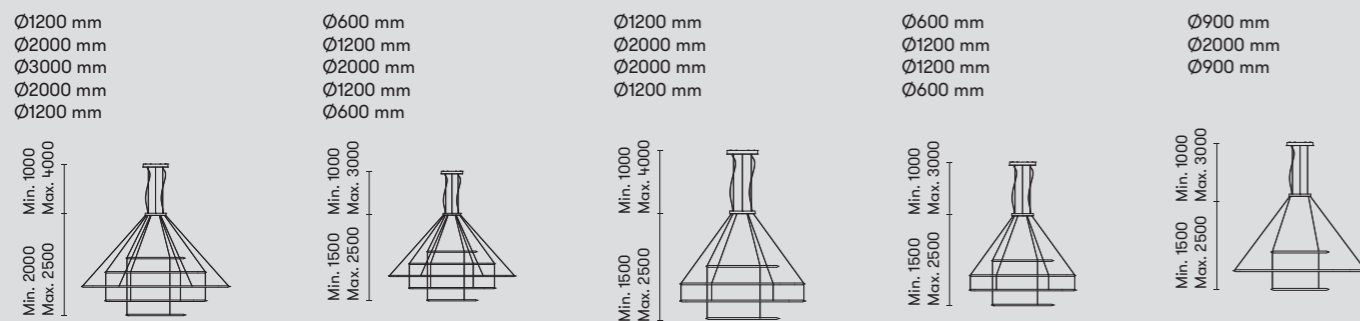
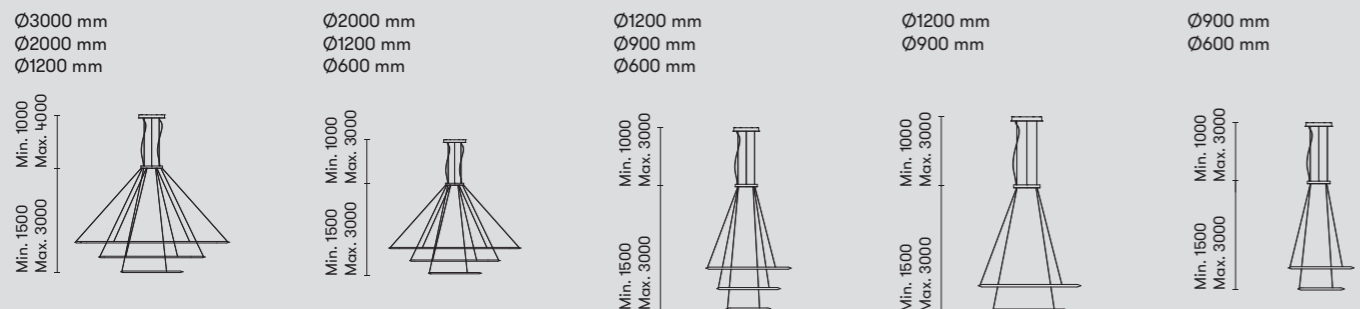
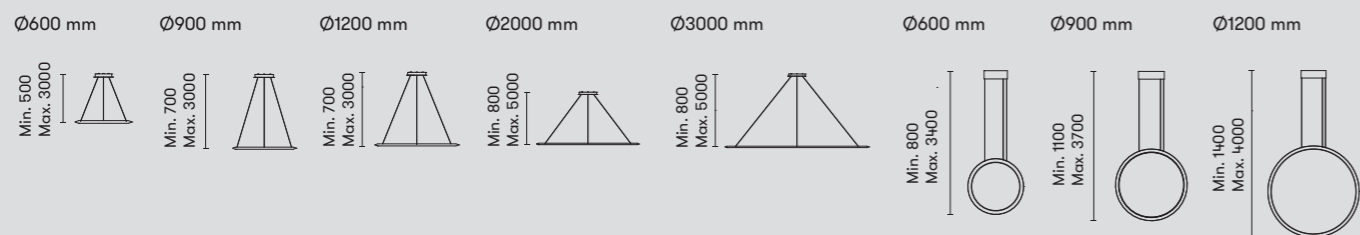

KRONLEUCHTER | LAMPADARI | ЛЮСТРЫ



[DE] Die verschiedenen Kombinationsmöglichkeiten der Circular durch die Vielzahl an Strukturen, Abmessungen und Positionen ermöglichen es, interessante Silhouetten mit einer plastischen und anspruchsvollen Note zu schaffen.

[IT] Le diverse combinazioni in numero di strutture, misure e posizioni di Circular, permettono di creare sagome interessanti con un tocco scultoreo e sofisticato.

[RU] Различные сочетания количеств корпусов, размеров и расположений Circular позволяют создавать интересные формы со скульптурными и утонченными штрихами.



# CANDLE

by Bedito Design

**(DE)** Diese filigrane Leuchte ist ein echtes Schmuckstück und eine Neuinterpretation des klassischen Kronleuchters mit LEDs. Die Projektion ihres Lichts erzeugt und akzentuiert die Räume, in denen sie sich befindet, und schafft warme und natürliche Atmosphären. Candle ist eine umfassende Produktfamilie, die ausgehend von einem einzigen Rohrelement eine Reihe skulpturaler Elemente einbezieht und so verschiedene Lösungen erzeugt.

**(IT)** Questa delicata luce, esposta come se fosse un gioiello, è la reinterpretazione di un classico lampadario con sorgente luminosa a LED. La proiezione della sua luce crea e accentua gli spazi in cui si trova, realizzando atmosfere calde e naturali. Candle si presenta come una famiglia completa che da un singolo elemento tubolare è possibile introdurre una serie di elementi scultorei che danno origine a soluzioni diverse.

**(RU)** Эти изящные светильники, которые выглядят словно драгоценные украшения являются переосмыслением классического канделябра, но с использованием светодиодов. Свет формирует и акцентирует пространство, в котором находится светильник, создавая теплую и естественную атмосферу. Candle — это полноценная гамма, которая из одного элемента в форме свечи позволяет создавать различные скульптурные формы для различных проектов.

\* Technische Informationen S. 184

\* Informazione tecnica pag. 184

\* Техническая информация на стр. 184

—  
DER KLASSIKER NEU INTERPRETIERT  
REINTERPRETAZIONE DI UN CLASSICO  
ПЕРЕОСМЫСЛЕНИЕ КЛАССИКИ







KOMBINATIONEN - COMBINAZIONI - КОМБИНАЦИИ

AUSFÜHRUNGEN | RIFINITURE | ОТДЕЛКИ



MODELL | MODELLO | МОДЕЛЬ

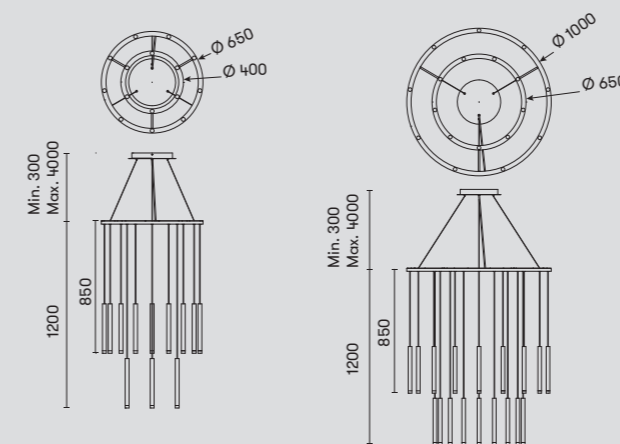
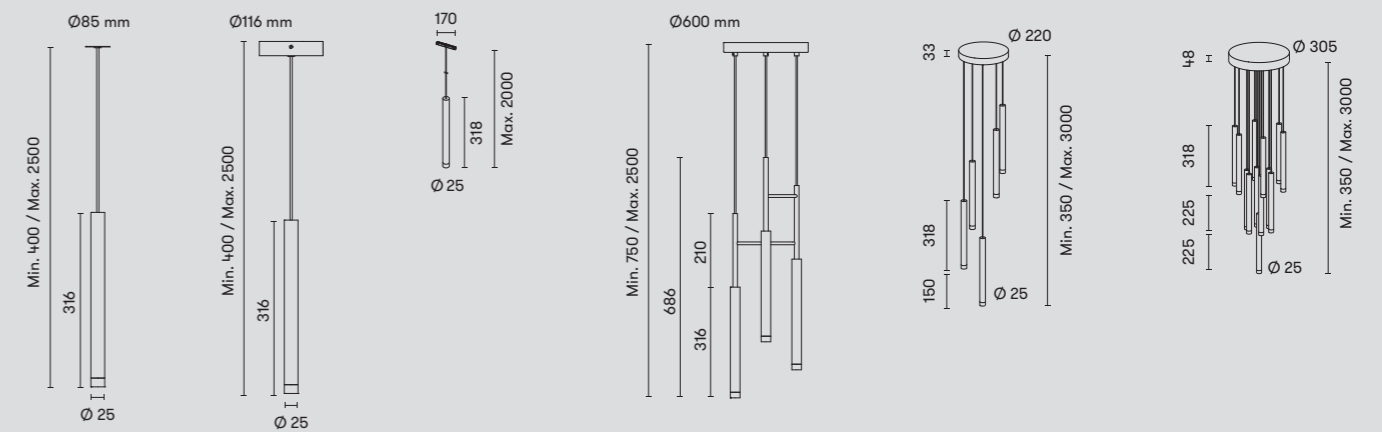

ZUBEHÖR | ACCESSORI | АКССЕССУАРЫ



KRONLEUCHTER | LAMPADARI | ЛЮСТРЫ

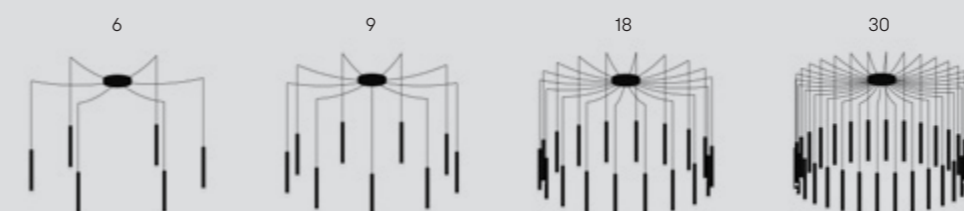





# DEW

by Yonoh

**(DE)** Dew erforscht die Schönheit des Lichts und des Vergänglichen: wie Tautropfen oder ein kurzer Frühlingsregen. Eine organische, längliche Komposition, die aus einer Linie ovaler Lichtpunkte entsteht, welche ihrerseits durch Aluminiumelemente in unterschiedlichen Abständen miteinander verbunden sind. Es handelt sich um eine Leuchte mit stark technischem Charakter, die trotzdem ihrem poetischen Kern treu bleibt. Dew gibt es sowohl in vertikaler als auch in horizontaler Ausführung, sodass Kombinationen und Neigungen aller Art möglich sind. Dank ihrer Subtilität und Vielseitigkeit eignet sie sich als Verbundleuchte hervorragend für Räume wie Säle, Treppenhäuser, Foyers usw.

**(IT)** Dew esplora la bellezza della leggerezza e dell'effimero: come gocce di rugiada o pioggia intermittente, in primavera. Una composizione organica e longitudinale che si forma da una linea di punti di luce ovali uniti da pezzi di alluminio, a diverse distanze. È una lampada dal forte carattere tecnico senza perdere la sua essenza poetica. Dew è presentato con le sue versioni verticali e orizzontali che consentono tutte le possibili combinazioni e inclinazioni. Grazie alla sua finezza e versatilità si adatta a qualsiasi tipo di spazio, come nelle hall, in ampi spazi vicino alle scale, nei ricevimenti, ecc.

**(RU)** Dew — это выражение красоты легкого и эфемерного: капель росы или весеннего дождя. Это удлиненная гармоничная композиция, представляющая собой линию из овальных точек света, расположенных на разных расстояниях и объединенных алюминиевым профилем. Это светильник, который выглядит достаточно технологично, но при этом не теряет своей поэтичности. Dew выпускается как в вертикальной, так и в горизонтальной версии, и может использоваться в самых различных вариантах и с различными углами наклона. Благодаря своему изяществу и универсальности, он вписывается в любое пространство и может использоваться в качестве модульного светильника для залов, лестничных пролетов, фойе и т.д.

\* Technische Informationen S. 195

\* Informazione tecnica pag. 195

\* Техническая информация на стр. 195

—  
LEICHTIGKEIT  
LEGGEREZZA  
ЛЕГКОСТЬ







Dew ist in den beiden Größen 1000 mm und 1700 mm mit mattschwarzer Lackierung erhältlich. | Dew è disponibile in due dimensioni, 1000 mm e 1700 mm, in una finitura verniciata nera opaca. | Dew выпускается в двух размерах, 1000мм и 1700мм, с матовым черным покрытием.

# SHOEMAKER

by Joel Karlsson

**(DE)** Shoemaker erfindet eine klassische Leuchte neu mit sehr technischen Eigenschaften. Der Lampenschirm aus Filz verleiht dem Raum Wärme und bietet gleichzeitig Schalldämmung. Die LED-Technologie mit Smart Lighting ermöglicht die Steuerung der Lichttemperatur und -intensität und sorgt dadurch für hohen visuellen Komfort. Aus diesem Grund ist Shoemaker die ideale Lösung für Restaurants, Büros und Soft Contract-Projekte im Allgemeinen.

**(IT)** Shoemaker reinterpreta un classico dell'illuminazione, con forti caratteristiche tecniche. Il suo paralume in feltro conferisce allo spazio calore e capacità di isolamento acustico, allo stesso tempo. La tecnologia LED con illuminazione intelligente permette il controllo della temperatura e l'emissione della luce con un elevato comfort visivo. Per questo motivo Shoemaker rappresenta la soluzione ideale per ristoranti, uffici e progetti di soft contract in generale.

**(RU)** Shoemaker переосмысливает классику освещения, делая ее более технологичной. Благодаря фетровому абажуру пространство становится уютным и одновременно улучшается звукоизоляция. Светодиодная технология «умного освещения» (smart lighting) позволяет контролировать температуру и мощность света, что повышает уровень визуального комфорта. Поэтому гамма Shoemaker — это идеальное решение для ресторанов, офисов и любых других проектов, ориентированных на «мягкий контакт».

\* Technische Informationen S. 209

\* Informazione tecnica pag. 209

\* Техническая информация на стр. 209

—  
WÄRME  
CALORE  
УЮТ





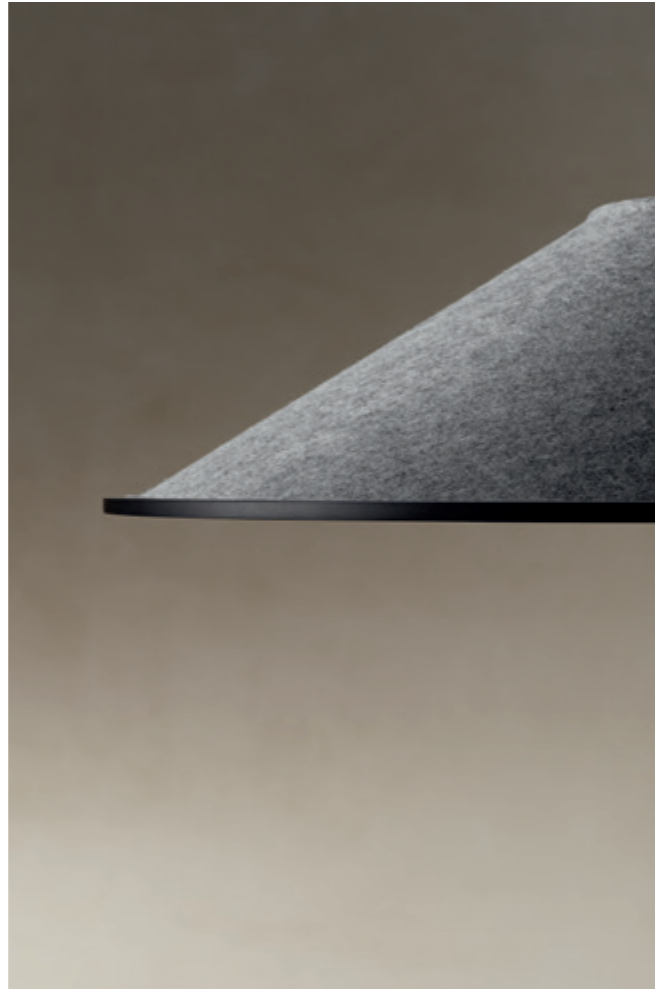

Shoemaker ist in zwei Ausführungen erhältlich: grau und anthrazit. | Shoemaker è disponibile in due finiture: grigio e antracite. | Shoemaker выпускается в двух вариантах: серый и антрацит.



# VOILES

by Céline Wright

**(DE)** Das Modell Voiles besticht durch seine Handwerkskunst und ist aufgrund seiner Gestalt und des absoluten Verzichts auf konventionelle Formen und Materialien die Herausforderung im zeitgenössischen Design für große Räume.

Einerseits eröffnet die asymmetrische Form dem Betrachter je nach Blickwinkel verschiedene Sichtweisen. Andererseits verleiht das Japanpapier dem Werk eine Leichtigkeit und permanente Beweglichkeit.

So entsteht ein poetisches Werk, das jeden Raum mit seiner Lebendigkeit verschönert.

**(IT)** Voiles sfida il design contemporaneo di grandi spazi con una scultura che fugge dalle forme e i materiali convenzionali, scommettendo sul lavoro artigianale.

Da un lato, la sua forma asimmetrica consente di percepire una visione diversa in base a come si apprezza; d'altra parte, la carta giapponese Washi conferisce al pezzo una leggerezza che consente un movimento costante.

Questi due elementi, insieme creano un pezzo poetico vivente che abbellisce ogni spazio.

**(RU)** Voiles бросает вызов современному дизайну больших пространств своей конструкцией, отказываясь от привычных форм и материалов, и делая ставку на ручную работу.

С одной стороны, асимметричная форма открывает наблюдателю различные перспективы в зависимости от угла обзора. С другой стороны, японская бумага Washi придает этому шедевру легкость и постоянство движения.

Это сочетание создает яркую поэтическую фигуру, способную украсить любое пространство.

\* Technische Informationen S. 218

\* Informazione tecnica pag. 218

\* Техническая информация на стр. 218

—  
HANDWERKSKUNST IN BEWEGUNG  
ARTIGIANATO IN MOVIMENTO  
РЕМЕСЛО В ДВИЖЕНИИ









(DE) Durch die Vielseitigkeit der Voiles-Elemente können unterschiedliche Zusammensetzungen der Leuchte hergestellt werden.

(IT) La versatilità degli elementi di Voiles permette di realizzare diverse composizioni della lampada.

(RU) Универсальность элементов Voiles позволяет создавать различные композиции светильника.





# INVISIBLE

by Francesc Vilaró

**(DE)** Invisible ist Intuition, Funktionalität und Leichtigkeit. Dieses Design schafft die perfekte Balance zwischen Schlichtheit und Ausgewogenheit und erinnert mit seiner Leichtigkeit an ein Mobile. Durch die unterschiedliche Positionierung der Leuchtenarme und -köpfe ist absolute Flexibilität möglich und das Licht kann in den Raum integriert und wie gewünscht ausgerichtet werden.

Die radikale Schlichtheit und Schönheit lässt dieses Stück zur Designikone werden. 2016 wurde Invisible von Francesc Vilaró mit dem German Design Award ausgezeichnet.

**(IT)** Invisible è intuizione, funzionalità e leggerezza. Un design basato sull'equilibrio di questi concetti e che trasmette una percezione di assenza di peso come se fosse una giostrina. Le diverse posizioni della testa e del braccio generano composizioni multiple che ci permettono di modellare e dirigere la luce dove vogliamo, integrandola nello spazio.

Nella sua semplicità risiede la sua bellezza che lo rende un elemento iconico. Nel 2016, Invisible di Francesc Vilaró ha ricevuto il German Design Award.

**(RU)** Invisible – это интуиция, функциональность и легкость. Дизайн, объединяющий эти концепции, передает ощущение легкости и невесомости, напоминая собой подвесную игрушку для детской кроватки. Различные положения светящегося плафона и кронштейна дают возможность создавать бесконечные комбинации, позволяющие формировать и направлять свет туда, куда мы пожелаем, интегрируя его в окружающее пространство.

Простота светильника заключается в его красоте и преобразует его в знаковый элемент пространства. В 2016 году, Invisible от Francesc Vilaró удостоился премии German Design Award.

\* Technische Informationen S. 203

\* Informazione tecnica pag. 203

\* Техническая информация на стр. 203

—  
SCHLICHT UND AUSGEWOGEN  
SEMPlicità ED EQUILIBRIO  
ПРОСТОТА И БАЛАНС





Der drehbare Leuchtenkopf ermöglicht das Ausrichten des Lichts. | La rotazione della testa consente di dirigere la luce. | Вращая плафон можно регулировать направление света.



# ILARGI

by Iratzoki Lizaso

**(DE)** Das vom baskischen Studio Iratzoki Lizaso entworfene Modell Ilargi besticht durch ein raffiniertes, minimalistisches Zusammenspiel, das durch die Kombination von traditionell mundgeblasenen Glaskugeln und einem Holzstab entsteht, durch den die Glaskugeln gehalten werden.

Sein warmes und dennoch modernes Design verströmt ein sanftes und angenehmes Licht, das sowohl für Geschäftsräume als auch für Wohnräume geeignet ist. Für ein angenehmes, natürliches Ambiente.

**(IT)** Ilargi, progettato dallo studio basco Iratzoki Lizaso, si materializza in un intervento sottile e minimale in cui un bastone di legno è inserito in sfere di vetro soffiato, fatte a mano, in modo tradizionale.

Il suo design affettivo e sempre attuale, permette di raggiungere una luce morbida e piacevole, che si adatta agli spazi sia professionali che domestici; il risultato è quello di creare ambienti confortevoli e naturali.

**(RU)** Ilargi, созданный баскской студией Iratzoki Lizaso, воплотился в утонченном и мельчайшем деревянном стержне, удерживающем легкие шары, который создаются традиционным стеклодувным способом.

Светильник в приятном и современном стиле рассеивает теплый комфортный свет, подходящий как для рабочих, так и домашних помещений. Подходит для создания уютной и естественной атмосферы.

\* Technische Informationen S. 202

\* Informazione tecnica pag. 202

\* Техническая информация на стр. 202

—  
SANFT UND ZEITLOS  
MORBIDEZZA AL PRESENTE  
АКТУАЛЬНАЯ НЕЖНОСТЬ





(DE) Ilargi ist in drei Ausführungen erhältlich: Einzel- und Doppelaufhängung sowie eine Tischversion in Naturholz und schwarz.

(IT) Ilargi è disponibile in tre modelli: singola e doppia sospensione e da tavolo, con finiture in legno naturale e nero.

(RU) Ilargi доступен в трех моделях: одинарный и двойной подвес, и настольный светильник, с отделками в черном и цвете натурального дерева.



# CATENARIA

by Francesc Vilaró

**(DE)** Francesc Vilaró hat sich von den parabolischen Bögen von Gaudí inspirieren lassen, um ein Werk dieser Größe zu schaffen, bei dem Alabaster und sein warmes, intimes Licht die wahren Protagonisten sind.

Die verchromte Konstruktion mit einem Durchmesser von 1,70 m besteht aus 30 Lampenschirmen aus Alabaster mit einem Gegengewicht aus schwarzem Marmor in der Mitte, ganz so, wie es einem klassischen Kronleuchter in zeitlosem Stil geziemt.

**(IT)** Francesc Vilaró si ispira agli archi di catenaria di Gaudí per creare un grande elemento in cui i protagonisti sono l'alabastro e la luce calda e intima che si riproduce.

La struttura cromata di 1,7 m di diametro, composta da 30 tulipani di alabastro e un contrappeso centrale in marmo nero, costituisce un classico lampadario di stile contemporaneo.

**(RU)** Francesc Vilaró черпал вдохновение у параболических арок Гауди при создании этого шедевра огромных размеров, где главную роль играет алабастр и его теплый и уединенный свет.

Хромированный корпус диаметром 1,7 м, состоящий из 30 алабастровых тюльпанов, и центральный противовес из черного мрамора вместе создают классическую современную люстру.

\* Technische Informationen S. 185

\* Informazione tecnica pag. 185

\* Техническая информация на стр. 185

—  
DER KRONLEUCHTER DER BESONDEREN ART  
LAMPADARIO CON INTIMITÀ  
ЛЮСТРА, СОЗДАЮЩАЯ ОСОБЫЙ УЮТ





Einfache Ausführung. | Versione semplice. | Индивидуальная версия.

# TUBS

by Nahtrang Disseny

**(DE)** Einzigartiges Design, das geometrische Spiel aus pyramidalen Linien fängt das Licht im Inneren der Lampe ein, markiert und ordnet mit sanfter Hand die Räume, in denen sie installiert wird. Das sanfte aber gleichzeitig starke Licht macht die Leuchte zu einer vielseitig einsetzbaren Lösung, die ideal für große Räume ist.

**(IT)** Di un design unico, il suo gioco geometrico insieme alle sue linee piramidali, cattura la luce nel suo interno definendo ed organizzando con delicatezza, gli spazi dove viene installata. La sua tenue e, allo stesso tempo, potente luce la presenta come un pezzo versatile, ideale per grandi spazi.

**(RU)** Единый дизайн и игра пирамидальных линий лампы захватывают свет, деликатно распространяя его по освещаемому пространству. Ее спокойный, но мощный свет превращает TUBS в многофункциональный элемент для освещения больших пространств.

\* Technische Informationen S. 211

\* Informazione tecnica pag. 211

\* Техническая информация на стр. 211

—  
GLEICHGEWICHT  
EQUILIBRIO  
РАВНОВЕСИЕ







# ALIVE

by Francesc Vilaró

(DE) Das zeitlose Design ist reduziert auf das einzige Element, das zur Beleuchtung notwendig ist: Die Lichtquelle. Die zahlreichen Kombinationsmöglichkeiten machen die Leuchte besonders vielseitig einsetzbar. Das hochwertige mattierte Diffusorglas sorgt für ein warmes, weiches Licht.

(IT) Il suo design duraturo si basa sull'elemento minimo necessario per illuminare, la fonte di luce. Le sue molteplici configurazioni permettono di personalizzare e dare soluzioni alle diverse necessità di illuminazione. Il vetro sfumato di alta qualità dello schermo offre una luce setosa, diffusa e calda.

(RU) Его вневременной дизайн основан на использовании единственного необходимого элемента: источника света. Его многочисленные конфигурации позволяют вносить оригинальные нотки и решать разноплановые задачи по освещению. Частично матовое стекло высшего качества, используемое для абажуров, обеспечивает излияние шелковистого, рассеянного и теплового света.

\* Technische Informationen S. 182

\* Informazione tecnica pag. 182

\* Техническая информация на стр. 182

—  
HELLIGKEIT  
CHIAREZZA  
ЯРКОСТЬ

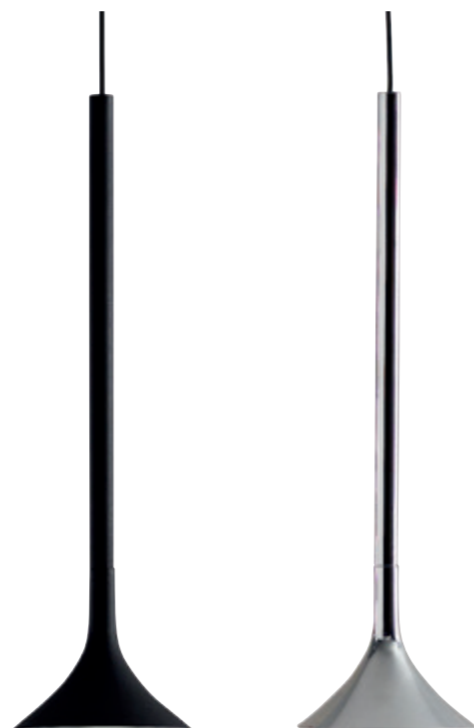



# SATURN

by Benedito Design

Pendant | Suspensión | Suspension



—  
SCHLICHTHEIT  
SERENITÀ  
СПОКОЙСТВИЕ



**(DE)** Erkennungszeichen dieser Leuchte der neusten Generation sind Reinheit, Schlichtheit und die Zeitlosigkeit ihrer Linien. Beim Design wurde jedem Detail eine besondere Bedeutung verliehen.

**(IT)** Il segno di identità di questa lampada di ultima generazione si trova nella purezza, nella semplicità e nelle sue linee durature. Ognuno dei suoi dettagli è stato incorporato per offrire un valore determinato.

**(RU)** Основными характеристиками этого светильника последнего поколения являются чистота, простота и вневременность его линий. Каждая деталь лампы призвана отметить ее ценность.



\* Technische Informationen S. 208  
\* Informazione tecnica pag. 208  
\* Техническая информация на стр. 208

# UMBRELLA

by WIS Design



—  
STRAHLEND  
RADIANTE  
ЛУЧИСТЫЙ

**[DE]** Beim Design dieser Leuchte stand ein Regenschirm an einem Sonnentag Pate, bei dem die Sonnenstrahlen durch den Stoff dringen und für sanfte Reflexe sorgen. In zwei Größen und zwei verschiedenen Farbkombinationen lieferbar: Schwarz/Messing und Weiß/Silber.

**[IT]** Questa lampada deve il suo design a forma di ombrello a un giorno soleggiato nel quale i raggi del sole attraversano il suo tessuto, creando leggeri riflessi di luce. È disponibile in due volumi ed in due combinazioni di colori: nero/ottone o bianco/argento.

**[RU]** Этот светильник позаимствовал дизайн у солнечного зонтика, пронизанного лучами и тенями в погожий день. Предлагается в двух размерах и с двумя комбинациями отделки: черный/латунь и белый /серебро.

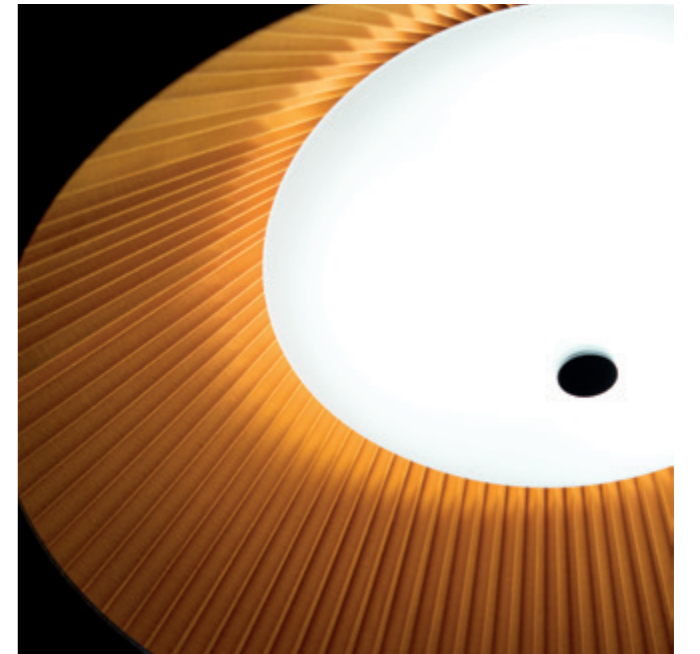

## HELLO

by Josep Patsí



—  
HARMONIE  
ARMONIA  
ГАРМОНИЯ

**(DE)** Beim Design dieser Leuchten standen Meer und Wellen Pate. Die Formen und Kontraste sorgen für eine warme, angenehme Beleuchtung. Die Leuchte verleiht Räumen eine besondere Note und harmonisiert Räume verschiedener Stile durch ihren Sichtkomfort.

**(IT)** Il mare e le sue onde sono la sua principale ispirazione. Le sue forme ed i suoi contrasti generano un clima intimo mediante una luce calda e confortevole. Concede personalità dove si ubica mentre il suo confort visuale armonizza spazi di differenti stili.

**(RU)** Морские волны послужили главным источником вдохновения. С помощью теплого и уютного света, его формы и контрасты создают интимную атмосферу. Этот светильник создает индивидуальность в любом пространстве, а его визуальный комфорт гармонизирует различные по стилю помещения.

# RINGOFIRE

by Francesc Vilaró



Pendant | Suspensión | Suspension



—  
KOMFORT  
COMODITÀ  
УЮТ

(DE) Neuinterpretation und Aktualisierung traditioneller Hängeleuchten durch Einsatz von LED-Technik. Das zeitlose Design macht die Leuchte perfekt für Wohnungen und Contract-Räume gleichermaßen. Das Voll-Leer-Konzept sorgt für optische Leichtigkeit und maximalen Lichtkomfort.

(IT) Reinterpretazione ed aggiornamento delle tradizionali lampade da sospensione con tecnologia LED. Il suo design durevole nel tempo si adatta tanto all'uso domestico come agli spazi contract. Il concetto "vuoto per pieno" nei volumi, la dota di leggerezza visuale e di ottima comodità luminosa.

(RU) Светодиодные технологии обыгрывают и возрождают традиционные подвесные лампы. Вневременной дизайн светильника делает его пригодным как для дома, так и для более техногенных помещений. Концепция пустот и наполнений в формах светильника создает визуальную легкость и обеспечивает комфортность освещения.

## CIRC

by Josep Patsí

Pendant | Suspensión | Suspension



—  
LEICHTIGKEIT  
LEGGEREZZA  
ЛЕГКОСТЬ

(DE) Das Design dieser Pendelleuchte sorgt für sanftes Licht und macht die Leuchte vielseitig einsetzbar. Sie lässt sich kreisförmig oder linear installieren und kann in verschiedenen Formen und Größen kombiniert werden.

(IT) Il design di questa luminaria da sospensione offre un'illuminazione molto diffusa e permette una gran versatilità negli spazi. Può installarsi in maniera circolare o lineare permettendo di realizzare diverse combinazioni in quanto a forme e dimensioni.

(RU) Дизайн этого подвесного светильника обеспечивает полностью рассеянный свет и позволяет экспериментировать в любых интерьерах. Светильники можно размещать в линию или по кругу, воплощая проекты с использованием различных форм и размеров.



# NET

by Josep Patsí

Pendant | Suspensión | Suspension



—  
REINHEIT  
PUREZZA  
ЧИСТОТА

**(DE)** Das flache, schlanke Design und die sauberen Formen gestatten die Anordnung mehrere Modelle in einem Raum. Das unaufdringliche und gleichzeitig vielseitig einsetzbare Modell ist in verschiedenen Kreisformen und in ovaler Ausführung erhältlich.

**(IT)** Il suo design lineare, sottile e di forme molto pulite gli permette vari formati ed applicazioni in uno spazio. Discreta e versatile allo stesso tempo, questa luminaria è disponibile in forma di circonferenza od ovale.

**(RU)** Его плоский дизайн чистейших форм оставляет свободу для использования светильника в любом пространстве. Скромный и многофункциональный, доступный как в овальной, так и в круглой форме.

\* Technische Informationen S. 205

\* Informazione tecnica pag. 205

\* Техническая информация на стр. 205



3.

WANDLEUCHTEN

PARETE

БРА

TUBS

112

ELY

116

VOILES

122

INVISIBLE

126

BIG BANG

130

HALL

132

BEND

134

PRIME

136

SKATA

138

FLAVIA

140

# TUBS

by Nahtrang Disseny

(DE) Tubs ist eine Wandleucht, die mit dem Licht spielt und geometrische Formen an eine Wand zeichnet. Die lineare Lichtquelle erlaubt vielfältige Bewegungen und verleiht dem Raum dadurch Dynamik und Charakter.

(IT) Tubs è una lampada da parete che rappresenta il gioco con la luce e che consente di disegnare forme geometriche su una parete. La sorgente luminosa lineare ha un'ampia capacità di movimenti, concedendo dinamismo e carattere allo spazio.

(RU) Tubs — это настенный светильник, позволяющий играть со светом, рисуя геометрические фигуры на стене. Благодаря линейной форме источника света обладает широкой амплитудой движения, делая пространство более динамичным и индивидуальным.

\* Technische Informationen S. 211

\* Informazione tecnica pag. 211

\* Техническая информация на стр. 211

—  
 INTERAKTION  
 INTERAZIONE  
 ВЗАИМОДЕЙСТВИЕ



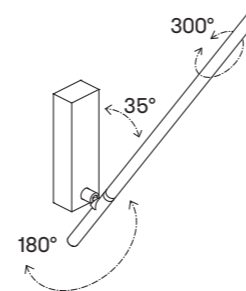

Großer Bewegungsbereich: Rotation der Lichtquelle sowie ihrer Achse. |  
 Ampia capacità di movimento: rotazione della sorgente luminosa e  
 del suo asse. | Широкая амплитуда движения: вращение не только  
 источника света, но и его оси.

# ELY

by Luca Turrini

**(DE)** Das minimalistische Design von Luca Turrini setzt bei der klassischen Nachttischleuchte oder Wandleuchte durch vielseitige Lösungen bei der Inneneinrichtung neue Maßstäbe. Dank der elliptischen Form und durch eine leichte Bewegung des Lampenschirms um die eigene Achse können verschiedene Lichteffekte für jeden Raum geschaffen werden.

Die verschiedenen Ausführungen und die Version zum Einbau oder zur Befestigung an Oberflächen bieten einen vielfältigen Anwendungsbereich, um ein bestimmtes Ambiente zu erschaffen.

**(IT)** Il design minimalista di Luca Turrini reinterpreta il classico testa letto o l'applique a parete per offrire una soluzione più architettonica e versatile, che si integra nell'ambiente. La sua forma ellittica consente, con un movimento fluido dello schermo e sul suo asse, di creare diversi effetti di luce per ogni spazio o angolo in cui si trova.

Le diverse opzioni di finitura e la sua versione ad incasso o in superficie, offrono una vasta gamma di elementi per costruire ambienti diversi.

**(RU)** Минималистский дизайн от Luca Turrini придает новый смысл классическому прикроватному или настенному светильнику, создавая более архитектурное и универсальное решение, интегрирующееся в окружающее пространство. Эллиптическая форма светильника позволяет создавать различные световые эффекты в любом пространстве при помощи легкого движения экрана вокруг своей оси.

Различные варианты отделки, а также встроенная или накладная версия предоставляют обширный выбор элементов при создании пространств.

\* Technische Informationen S. 196

\* Informazione tecnica pag. 196

\* Техническая информация на стр. 196

—  
 VIELSEITIGES LICHT  
 LUCE VERSATILE  
 УНИВЕРСАЛЬНЫЙ СВЕТ







**(DE)** Ihr Licht kann dank der 360°-Rotation der Achsen ausgerichtet werden. Erhältlich in Weiß, Gold und Chrom, mit und ohne Knopf.

**(IT)** La sua luce può essere direzionata grazie alla rotazione a 360° dei suoi assi. Disponibile nelle finiture bianco, oro e cromo, con e senza pulsante.

**(RU)** Направление света можно постоянно изменять благодаря вращению экрана вокруг своей оси на 360°. Возможна отделка в белом, золотом и хромированном цветах, с выключателем и без выключателя.

# VOILES

by Céline Wright

**(DE)** Das Modell Voiles besticht durch seine Handwerkskunst und ist aufgrund seiner Gestalt und des absoluten Verzichts auf konventionelle Formen und Materialien die Herausforderung im zeitgenössischen Design für große Räume.

Einerseits eröffnet die asymmetrische Form dem Betrachter je nach Blickwinkel verschiedene Sichtweisen. Andererseits verleiht das Japanpapier dem Werk eine Leichtigkeit und permanente Beweglichkeit.

So entsteht ein poetisches Werk, das jeden Raum mit seiner Lebendigkeit verschönert.

**(IT)** Voiles sfida il design contemporaneo di grandi spazi con una scultura che fugge dalle forme e i materiali convenzionali, scommettendo sul lavoro artigianale.

Da un lato, la sua forma asimmetrica consente di percepire una visione diversa in base a come si apprezza; d'altra parte, la carta giapponese Washi conferisce al pezzo una leggerezza che consente un movimento costante.

Questi due elementi, insieme creano un pezzo poetico vivente che abbellisce ogni spazio.

**(RU)** Voiles бросает вызов современному дизайну больших пространств своей конструкцией, отказываясь от привычных форм и материалов, и делая ставку на ручную работу.

С одной стороны, асимметричная форма открывает наблюдателю различные перспективы в зависимости от угла обзора. С другой стороны, японская бумага Washi придает этому шедевру легкость и постоянство движения.

Это сочетание создает яркую поэтическую фигуру, способную украсить любое пространство.

\* Technische Informationen S. 218

\* Informazione tecnica pag. 218

\* Техническая информация на стр. 218

—  
HANDWERKSKUNST IN BEWEGUNG  
ARTIGIANATO IN MOVIMENTO  
РЕМЕСЛО В ДВИЖЕНИИ





Die Kabel der Wandleuchte können gestrafft und die Haken in der gewünschten Höhe platziert werden. | L'applique consente di tirare i cavi e posizionare il gancio all'altezza desiderata. | Бра позволяет натянуть подвесы и установить крючок на желаемой высоте.



# INVISIBLE

by Francesc Vilaró

**(DE)** Invisible ist Intuition, Funktionalität und Leichtigkeit. Dieses Design schafft die perfekte Balance zwischen Schlichtheit und Ausgewogenheit und erinnert mit seiner Leichtigkeit an ein Mobile. Durch die unterschiedliche Positionierung der Leuchtenarme und -köpfe ist absolute Flexibilität möglich und das Licht kann in den Raum integriert und wie gewünscht ausgerichtet werden.

Die radikale Schlichtheit und Schönheit lässt dieses Stück zur Designikone werden. 2016 wurde Invisible von Francesc Vilaró mit dem German Design Award ausgezeichnet.

**(IT)** Invisible è intuizione, funzionalità e leggerezza. Un design basato sull'equilibrio di questi concetti e che trasmette una percezione di assenza di peso come se fosse una giostrina. Le diverse posizioni della testa e del braccio generano composizioni multiple che ci permettono di modellare e dirigere la luce dove vogliamo, integrandola nello spazio.

Nella sua semplicità risiede la sua bellezza che lo rende un elemento iconico. Nel 2016, Invisible di Francesc Vilaró ha ricevuto il German Design Award.

**(RU)** Invisible – это интуиция, функциональность и легкость. Дизайн, объединяющий эти концепции, передает ощущение легкости и невесомости, напоминая собой подвесную игрушку для детской кроватки. Различные положения светящегося плафона и кронштейна дают возможность создавать бесконечные комбинации, позволяющие формировать и направлять свет туда, куда мы пожелаем, интегрируя его в окружающее пространство.

Простота светильника заключается в его красоте и преобразует его в знаковый элемент пространства. В 2016 году, Invisible от Francesc Vilaró удостоился премии German Design Award.

\* Technische Informationen S. 203

\* Informazione tecnica pag. 203

\* Техническая информация на стр. 203

—  
SCHLICHT UND AUSGEWOGEN  
SEMPLICITÀ ED EQUILIBRIO  
ПРОСТОТА И БАЛАНС





Der drehbare Leuchtenkopf ermöglicht das Ausrichten des Lichts. | La rotazione della testa consente di dirigere la luce. | Вращая плафон можно регулировать направление света.



# BIG BANG

by Francesc Vilaró

**(DE)** Diese ansprechende Wandleuchte mit LED-Technik ist eine Gefühlsexplosion des Lichts. Das indirekte Licht wird von einem goldfarbenen Metallteil reflektiert, dies schafft einen sinnlichen Lichthof und je nach Tageszeit unterschiedliche Lichteffekte.

**(IT)** È un pezzo basilare e necessario in ogni progetto da interno per la sua semplice geometria, facile da integrare in qualunque spazio. Combina la semplicità e la soavità delle sue forme con l'illuminazione Led, più potente e disponibile del mercato.

**(RU)** Это оригинальное светодиодное бра – настоящий взрыв света! Непрямые лучи, создаваемые этим светильником, отражаются от металлической золотистой пластины, создавая веер светотеней как днем, так и ночью.

\* Technische Informationen S. 183

\* Informazione tecnica pag. 183

\* Техническая информация на стр. 183

—  
SINNLICHKEIT  
SENSUALITÀ  
ЧУВСТВЕННОСТЬ



# HALL

by Nahrang Disseny

**(DE)** Die Wandleuchte in zeitgenössischem Design ist der Kern einer speziell für Hotels gestalteten Linie. Die klaren Linien und quadratischen Formen verleihen dieser Leuchtenkollektion ihre besondere Note.

**(IT)** Con un design contemporaneo, questa lampada da parete è il nucleo di una famiglia ideata e creata per coprire le necessità degli hotel. Le sue linee e forme così curate, e di sezione quadrata, fanno di questa luminaria, un pezzo unico.

**(RU)** Этот светильник с современными линиями является центром серии, задуманной и созданной для освещения гостиниц. Изысканные линии и квадратные формы бра обеспечивают его уникальность.

\* Technische Informationen S. 198

\* Informazione tecnica pag. 198

\* Техническая информация на стр. 198



—  
SCHNÖRKELOSIGKEIT  
SEMPlicità  
СТРОГОСТЬ



# BEND

by Benedito Design

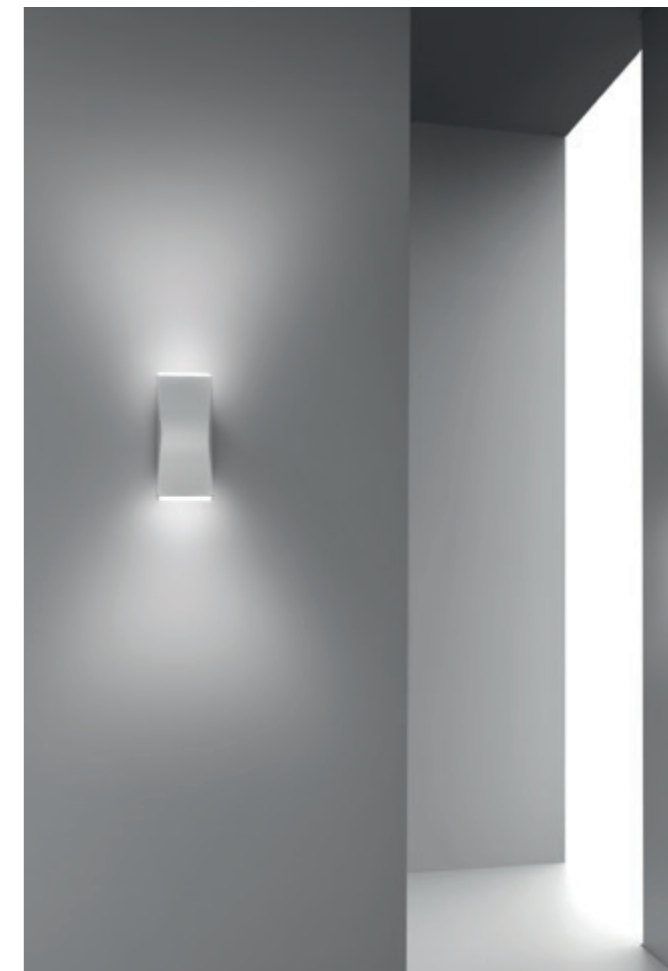

—  
 FUNKTIONALITÄT  
 FUNZIONALITÀ  
 ФУНКЦИОНАЛЬНОСТЬ

**(DE)** Wandleuchte mit geraden, klaren Formen. Die Leuchte zieht sich in der Mitte zusammen und expandiert zu den Enden hin, um die zwei Fenster an den Enden zu betonen. Die Neigung der Fenster betont den Lichtstrahl und verstärkt dessen Wirkung.

**(IT)** Dalle forme lineari e contudenti, questa lampada da parete frontale si adatta al centro e si espande verso i limiti per incrementare la dimensione delle due finestre situate negli estremi. L'inclinazione di queste orienta la diffusione dell'alone luminoso dotandola di una forte personalità.

**(RU)** Этот прямолинейный строгий светильник выбрасывает потоки света из двух боковых окон. Изгиб корпуса, наклоняющий эти окна, направляет и рассеивает мощный свет, придавая ему дополнительный характер.

# PRIME

by Josep Patsí

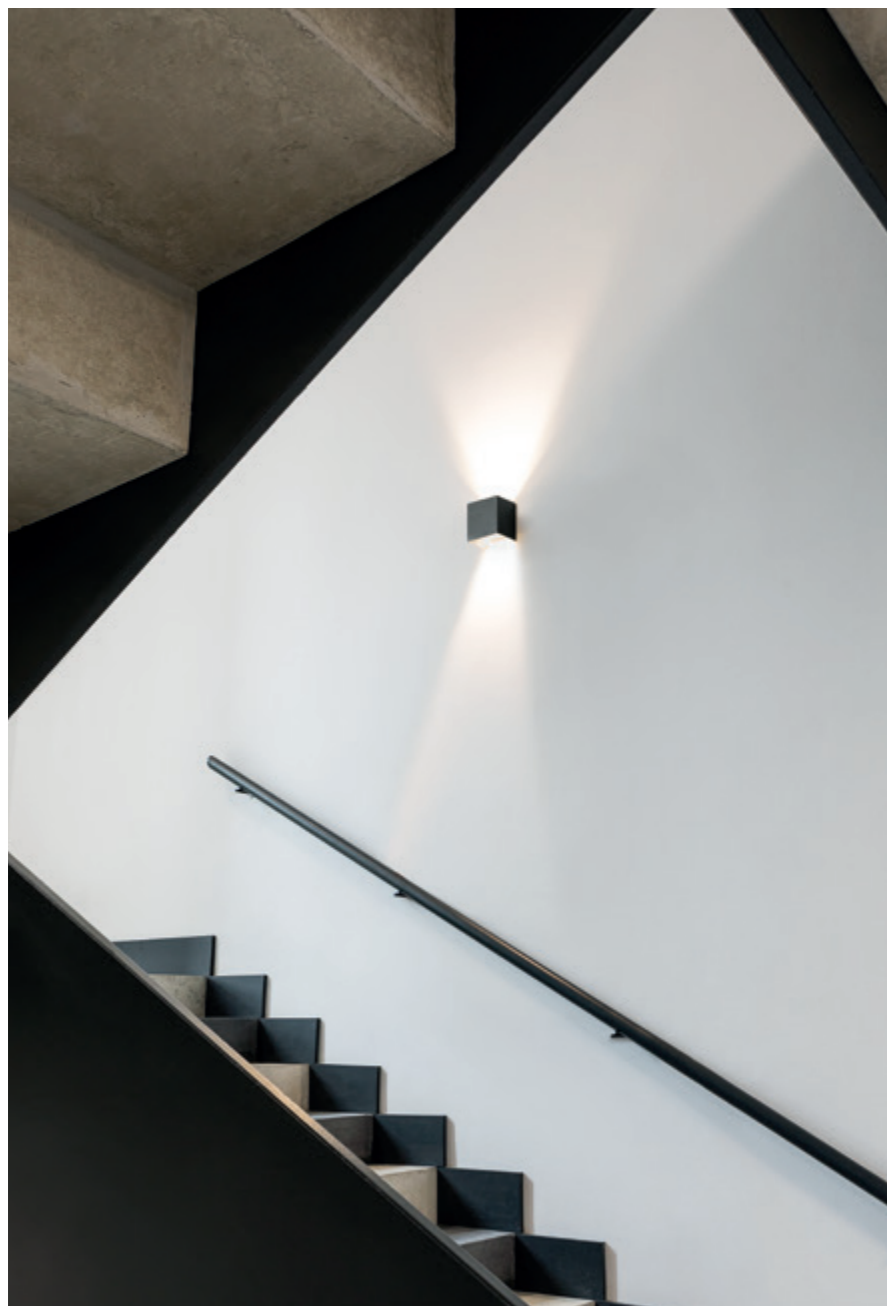

—  
KRAFT  
POTENZA  
МОЦЬ



**(DE)** Basis-Artikel, der für Inneneinrichtungsprojekte aller Art geeignet ist. Die unaufdringliche Geometrie passt sich an jeden Raum an. Schnörkelloses Design und sanfte Formen werden hier mit der kräftigsten LED-Beleuchtung des Markts kombiniert.

**(IT)** È un pezzo basilare e necessario in ogni progetto da interno per la sua semplice geometria, facile da integrare in qualunque spazio. Combina la semplicità e la soavità delle sue forme con l'illuminazione Led, più potente e disponibile del mercato.

**(RU)** Базовый, необходимый предмет, пригодящийся в любом проекте освещения интерьера и способный вписаться в любое пространство. В нем сочетаются простота, мягкость форм и мощь светодиодов, кроме того, светильник всегда доступен для потребителя.

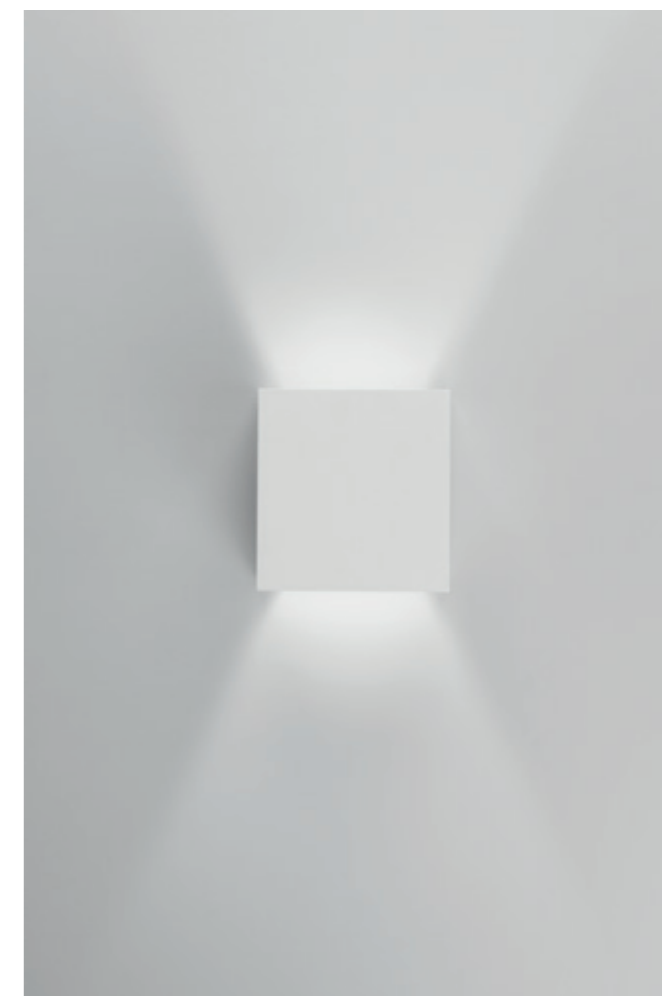

# SKATA

by Francesc Vilaró



—  
 VIELSEITIGKEIT  
 VERSATILITÀ  
 МНОГОФУНКЦИОНАЛЬНОСТЬ

**(DE)** Feines Kombinationsspiel aus organischen Formen, das wie ein geordnetes Chaos erscheint. Die Neigung der Leuchten sorgt für ein Gefühl von Volumen bei den Kompositionen, die sowohl ein- als auch ausgeschaltet wirken.

**(IT)** Formata da elementi con forme organiche, questo sofisticato gioco di composizione si presenta come un caos ordinato. L'inclinazione dei pezzi aggiunge una sensazione di volume nelle composizioni che funzionano tanto quando sia accesa come spenta.

**(RU)** Светильник, состоящий из органических форм – это организованный хаос. Наклон деталей добавляет ощущение объема композициям, привлекающим внимание к себе даже при выключенном свете!

# FLAVIA

by Benedito Design

(DE) Ein ins Auge fallendes Design: die Form der Leuchte erinnert an eine gewagte Geste und sorgt für die besondere Note, ideal für Wohnheime und Hotels.

(IT) Con un design da ricordare e da differenziare, la forma di questa luminaria si basa su un gesto audace, un tocco di distinzione, pensata per ambienti residenziali ed alberghieri.

(RU) С запоминающимся дизайном, созданным, чтобы отличаться и пленять, форма этого светильника основана на смелом жесте, на изысканности, задуманными для жилых и гостиничных пространств.

\* Technische Informationen S. 197

\* Informazione tecnica pag. 197

\* Техническая информация на стр. 197



—  
 GEHOBENE QUALITÄT  
 DISTINZIONE  
 ИЗЫСКАННОСТЬ







TISCHLEUCHTEN  
TAVOLO  
НАСТОЛЬНЫЕ  
СВЕТИЛЬНИКИ

TUBS  
144  
COCKTAIL  
148  
ILARGI  
154

INVISIBLE  
156  
HALL  
158  
PREMIUM  
160

# TUBS

by Nahtrang Disseny

**(DE)** Tubs ist eine Tischleuchte, die mit dem Licht spielt und geometrische Formen zeichnet. Die lineare Lichtquelle erlaubt vielfältige Bewegungen und verleiht dem Raum dadurch Dynamik und Charakter. Die Basis besteht aus schwarzem Marmor für ein vornehmes und hochwertiges Erscheinungsbild. Eine sehr vielseitige Leuchte, die sich sowohl für heimische Umgebungen als auch Büroräume eignet.

**(IT)** Tubs è una lampada da tavolo che rappresenta il gioco con la luce e che consente di disegnare forme geometriche. La sorgente luminosa lineare ha un'ampia capacità di movimenti, concedendo dinamismo e carattere allo spazio.

**(RU)** Tubs — это настольный светильник, позволяющий играть со светом, рисуя геометрические фигуры. Благодаря линейной форме источника света обладает широкой амплитудой движения, делая пространство более динамичным и индивидуальным. Его основание выполнено из черного мрамора, что придает ему изысканный и добротный вид. Универсальное изделие, которое может использоваться не только в домашней обстановке, но также и в офисных помещениях.

\* Technische Informationen S. 212

\* Informazione tecnica pag. 212

\* Техническая информация на стр. 212

—  
 INTERAKTION  
 INTERAZIONE  
 ВЗАИМОДЕЙСТВИЕ



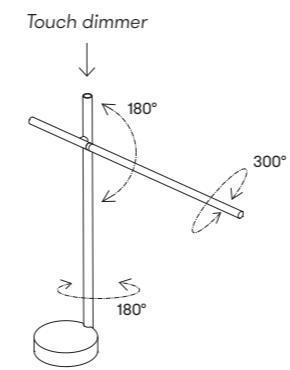

Großer Bewegungsbereich: Rotation der Lichtquelle sowie ihrer Achse. |  
 Ampia capacità di movimenti: rotazione della sorgente luminosa e del suo  
 asse. | Широкая амплитуда движения: вращение не только источника  
 света, но и его оси.

Basis aus schwarzem Marmor. | Base in marmo nero. | Основание  
 выполнено из черного мрамора.



# COCKTAIL

by Francesc Vilaró

**(DE)** Cocktail von Francesc Vilaró ist Ausgeglichenheit. Kreativität und Industrialisierung. Innovation und Ästhetik. Eine tragbare Lampe, die Sie überallhin mitnehmen können, um die perfekte Atmosphäre zu schaffen: in Restaurants, Hotels, auf Terrassen und in Wohnungen.

Dank des vielseitigen Designs, der zeitlosen Geometrie in Weiß oder Schwarz, kann jedes Ambiente erzeugt und Zusammenstellungen mit verschiedenen Lichtpunkten geschaffen werden.

**(IT)** Cocktail di Francesc Vilaró, è equilibrio. Si definisce con creatività e industrializzazione, oltre che con innovazione ed estetica. Una lampada portatile che ti accompagna, crea e suggerisce atmosfere perfette in ristoranti, hotel, terrazze e residenze.

Il suo design versatile, con geometrie sempre attuali in bianco o nero, ci permette di inventare atmosfere, creando composizioni con diversi punti luce.

**(RU)** Cocktail от Francesc Vilaró это баланс. Творчество и индустриализация. Инновации и эстетика. Портативный светильник, который сопровождает Вас, создавая идеальную атмосферу в ресторанах, гостиницах, террасах и частных объектах.

Универсальный дизайн с современными геометрическими формами, выполненный в белом или черном цветах, позволяет конструировать пространства, создавая композиции, состоящие из различных источников света.

\* Technische Informationen S. 194

\* Informazione tecnica pag. 194

\* Техническая информация на стр. 194

—  
DAS LICHT ALS DEIN BEGLEITER  
LA LUCE CHE TI ACCOMPAGNA  
СВЕТ КАК СПУТНИК





(DE) Durch die Regulierung der Lichtstärke in 4 Schritten (100 %, 75 %, 50 %, 25 %) kann ein Ambiente geschaffen werden, das für jeden Moment genau richtig ist. Außerdem sorgen die qualitativ hochwertigen Batterien bei 100 % Lichtstärke für bis zu 10 Stunden Licht; verringern Sie die Lichtstärke, hält die Batterie länger.

(IT) Le sue 4 fasi di regolazione (100% - 75% - 50% - 25%) aiutano a creare l'ambiente ideale per ogni momento. Inoltre, la sua batteria, di alta qualità, può durare fino a 10 ore con la sua carica al 100%; la sua durata può inoltre aumentare, qualora la luce venga attenuata.

(RU) Четырехшаговое регулирование яркости светильника (100% - 75% - 50% - 25%) помогают создать идеальную атмосферу для каждой ситуации. Кроме того, высококачественная батарея обеспечивает работу лампы до 10 часов при 100% потоке света, при снижении яркости продолжительность работы увеличится.





Schwenkbarer 360° Kopf. | Testa regolabile a 360°. | Пафон вращается на 360°.



# ILARGI

by Iratzoki Lizaso

**(DE)** Die in Polen traditionell mundgeblasene Glaskugel ist in zwei Größen verfügbar, 23 cm und 39 cm. Die sorgfältige Auswahl des Finish und der Dimmer, der auf Berührung im oberen Teil der Leuchte reagiert, lassen sie sehr natürlich wirken.

**(IT)** La sfera di vetro, disponibile in due misure, di 23 e 39 cm, è stata soffiata a mano, in modo tradizionale, in Polonia. La meticolosa selezione delle sue finiture e il suo attenuatore tattile nella parte superiore, offre un certo senso di naturalezza.

**(RU)** Стекло́нный шар, вручну́ю произведе́нный в Польше традиционны́м спосо́бом, досту́пен в двух диа́метрах: 23 и 29 см. Тщательно отобранные материалы отделки и сенсорный диммер на верхней части светильника создают ощущение естественности.

\* Technische Informationen S. 202

\* Informazione tecnica pag. 202

\* Техническая информация на стр. 202

—  
NATÜRLICHKEIT  
NATURALEZZA  
ЕСТЕСТВЕННОСТЬ



# INVISIBLE

by Francesc Vilaró

**[DE]** Invisible steht für Intuition, Funktionalität und Leichtigkeit aber vor allem für Schnörkellosigkeit. In diesem Merkmal ruht ihre Schönheit. Ihre Schnörkellosigkeit macht sie zu einer Ikone eigener Art.

**[IT]** Invisible è intuizione, funzionalità e leggerezza, ma soprattutto semplicità. È in quest'ultima caratteristica dove si radica la sua bellezza. La sua semplicità la trasforma in un elemento iconico per sé stesso.

**[RU]** Invisible – это интуиция, функциональность и легкость, но прежде всего – простота. Именно в ней спрятана его красота. Простота, превратившаяся в визитную карточку и символ этого светильника.

\* Technische Informationen S. 204

\* Informazione tecnica pag. 204

\* Техническая информация на стр. 204

—  
AUTHENTIZITÄT  
AUTENTICITÀ  
ИСТИННОСТЬ





# HALL

by Nahtrang Disseny

(DE) Die besondere Attraktion dieser Kollektion ist ihre unaufdringliche, zeitgenössische Optik, die sie ideal zur Beleuchtung von Räumen unterschiedlicher Stilrichtungen macht.

(IT) La principale attrattiva di questa collezione è l'identità che trasmette la sua linea contemporanea senza perdere in semplicità e neutralità che gli permette di convivere in spazi di differenti stili.

(RU) Главной привлекательной чертой этой коллекции является характерность ее современных очертаний: не теряя строгости и нейтральности, эти светильники прекрасно оформляют помещения различных стилевых направлений.

\* Technische Informationen S. 200

\* Informazione tecnica pag. 200

\* Техническая информация на стр. 200

—  
SCHNÖRKELOSIGKEIT  
SEMPlicità  
СТРОГОСТЬ



# PREMIUM

by Jordi Llopis



—  
BEHAGLICHKEIT  
CALORE  
ТЕПЛО

**(DE)** Diese Leuchte hat dank ihres kupfer- und goldfarbenen Finish und einem schwarzen Lampenschirm eine sehr starke Präsenz. Nicht eingeschaltet wirkt sie wie eine Skulptur, die den Raum gestaltet. Sobald man sie jedoch einschaltet, verteilt sie ihr warmes, elegantes Licht.

**(IT)** Questa luminaria, con finitura in rame o in oro, con paralume in color nero, è un pezzo con molta presenza. Spenta, agisce proprio come una scultura che agevola la costruzione dello spazio e, quando è illuminata, fornisce una luce calda ed elegante.

**(RU)** Этот светильник с отделкой из золота или меди и черным абажуром привлекает к себе внимание. В выключенном виде он служит скульптурой, украшающей окружающее пространство, а после включения распространяет теплый элегантный свет.

5.

STEHLEUCHTEN  
PIANTANA  
ТОРШЕРЫ

TUBS  
164  
INVISIBLE  
168  
CIRC  
172

HALL  
174  
PREMIUM  
176  
FLAVIA  
178

# TUBS

by Nahtrang Disseny

(DE) Tubs ist eine Standleuchte, die mit dem Licht spielt und geometrische Formen zeichnet. Die lineare Lichtquelle erlaubt vielfältige Bewegungen und verleiht dem Raum dadurch Dynamik und Charakter. Die Basis besteht aus schwarzem Marmor für ein vornehmes und hochwertiges Erscheinungsbild. Eine sehr vielseitige Leuchte, die sich sowohl für heimische Umgebungen als auch Büroräume eignet.

(IT) Tubs è una piantana che rappresenta il gioco con la luce e che consente di disegnare forme geometriche. La sorgente luminosa lineare ha un'ampia capacità di movimenti, concedendo dinamismo e carattere allo spazio.

(RU) Tubs — это напольный светильник, позволяющий играть со светом, рисуя геометрические фигуры. Благодаря линейной форме источника света обладает широкой амплитудой движения, делая пространство более динамичным и индивидуальным. Его основание выполнено из черного мрамора, что придает ему изысканный и добротный вид. Универсальное изделие, которое может использоваться не только в домашней обстановке, но также и в офисных помещениях.

\* Technische Informationen S. 212

\* Informazione tecnica pag. 212

\* Техническая информация на стр. 212

—  
 INTERAKTION  
 INTERAZIONE  
 ВЗАИМОДЕЙСТВИЕ





Großer Bewegungsbereich: Rotation der Lichtquelle sowie ihrer Achse. |  
 Ampia capacità di movimenti: rotazione della sorgente luminosa e  
 del suo asse. | Широкая амплитуда движения: вращение не только  
 источника света, но и его оси.

Basis aus schwarzem Marmor. | Base in marmo nero. | Основание  
 выполнено из черного мрамора.

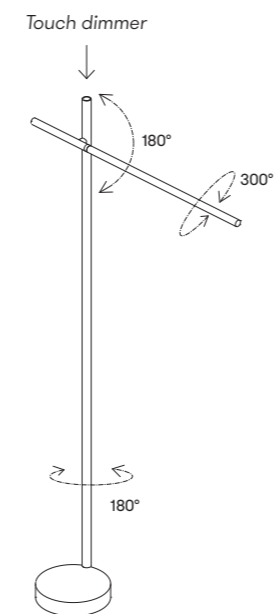

# INVISIBLE

by *Francesc Vilaró*

**(DE)** Das minimalistische Design zeigt sich an den Komponenten der Leuchte: Sie wurden auf das für die Funktion Notwendige beschränkt. Drei Komponenten sind wesentlich: LED-Lichtquelle, zwei gleiche Kreisformen, die als Gegengewicht füreinander arbeiten und ein dünnes Verbindungsrohr.

**(IT)** Il suo design minimalista si riflette anche negli elementi che la compongono: i giusti e necessari per compiere la sua funzionalità. I suoi componenti essenziali sono tre: fonte di luce Led, due circonferenze omologhe che lavorano come contrappeso tra sé ed un tubo sottile che li unisce.

**(RU)** Его минималистский дизайн отражается в каждом элементе: ничего лишнего, чистый функционал. Его основные составляющие – это светодиодная лампа, две одинаковые окружности, уравновешивающие друг друга, и соединяющая их тонкая трубка.

\* Technische Informationen S. 204

\* Informazione tecnica pag. 204

\* Техническая информация на стр. 204

—  
AUTHENTIZITÄT  
AUTENTICITÀ  
ИСТИННОСТЬ





# CIRC

by Josep Patsí

(DE) Minimales Volumen und minimales Design mit der Kapazität einen ganzen Raum mit Licht zu füllen. Versprüht Leichtigkeit und lässt es so aussehen, als hätte jedes Teil seine eigene Beleuchtung.

(IT) È la minima espressione con il minimo volume, ma con la capacità di riempire qualunque ambiente per la diffusione della sua illuminazione. Apporta una sensazione di leggerezza ed evidenzia l'illuminazione propria del pezzo.

(RU) Минимум форм и объемов, способных наполнить любое пространство рассеянным светом. Дает ощущение легкости и внутреннего самостоятельного свечения.

\* Technische Informationen S. 186

\* Informazione tecnica pag. 186

\* Техническая информация на стр. 186

—  
LEICHTIGKEIT  
LEGGEREZZA  
ЛЕГКОСТЬ





# HALL

by Nahtrang Disseny

**(DE)** Diese Kollektion wurde als Basic-Artikel für die Hotelbranche entwickelt und bietet mit ihren ansprechenden Linien und Formen ein Plus an Design.

**(IT)** Questa collezione si è creata per posizionarsi come un pezzo basilare nel settore alberghiero ma che offre un tocco in più nel design grazie alla definizione delle sue linee e delle sue forme più dettagliate.

**(RU)** Эта коллекция была задумана и создана для освещения гостиниц, но благодаря четкости своих линий и изысканности форм, сфера ее применения оказалась гораздо шире.

\* Technische Informationen S. 200

\* Informazione tecnica pag. 200

\* Техническая информация на стр. 200

—  
SCHNÖRKELLOSIGKEIT  
SEMPlicità  
СТРОГОСТЬ



# PREMIUM

by Jordi Llopis



Floor | Pie | Pied

—  
WÄRME  
CALORE  
ТЕПЛОТА

(DE) Ins Auge fallende Leuchte mit kupferfarbenem und goldfarbenem Ständer und schwarzem Schirm. Ausgeschaltet wirkt sie wie eine Skulptur, eingeschaltet sorgt sie für warme und elegante Beleuchtung.

(IT) Questa illuminazione con finiture in rame e in oro, con paralume nero, ha molta presenza. Spenta, agisce come una scultura che ispira a costruire lo spazio e, quando illuminata, fornisce una luce calda ed elegante.

(RU) Торшер на опоре медного цвета и золото с черным абажуром отличается представительным видом. Днем он выполняет роль скульптуры, моделирующей пространство, а с наступлением темноты превращается в элегантный источник теплого света.

\* Technische Informationen S. 206  
\* Informazione tecnica pag. 206  
\* Техническая информация на стр. 206



# FLAVIA

by *Benedito Design*

**(DE)** Verleiht jedem Raum eine besondere Note, ohne dabei zu stark in den Vordergrund zu treten. Alle Teile der Kollektion bilden eine ansprechende Einheit und lassen sich gut kombinieren.

**(IT)** Si tratta di un pezzo che infonde carattere e che apporta espressività, mediante un minimo intervento, negli spazi dove si impiega. Si è tenuto in conto inoltre, la coerenza nel design di ogni pezzo per unificare tutta la gamma.

**(RU)** Речь идет о светильнике с сильным характером, ненавязчиво наполняющем экспрессией любое окружающее его пространство. Кроме того, единство дизайна охватывает все варианты светильников, что позволяет гармонично сочетать всю гамму.

\* Technische Informationen S. 197

\* Informazione tecnica pag. 197

\* Техническая информация на стр. 197

—  
 GEHOBENE QUALITÄT  
 DISTINZIONE  
 ИЗЫСКАННОСТЬ



INFORMATION  
INFORMAZIONE  
ИНФОРМАЦИЯ

## ALIVE

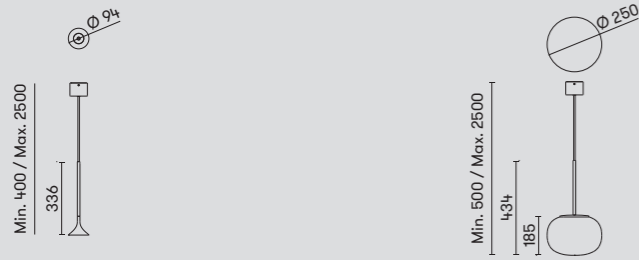

00-6670-05-05 ■  
00-6670-21-21 ■  
100-240V

LED 6.9W A++ A  
575 lm 2700K

00-6671-05-F1 ■  
00-6671-21-F1 ■  
100-240V

LED 6.9W A++ A  
575 lm 2700K

**Ausführungen | Rifiniture | Отделка**

- 05 Schwarz | Nero | Черный
- 21 Chrom | Cromo | Хром

**Materialien | Materiali | Материалы**

- AL Aluminium | Alluminio | Алюминий
- PMMA Diffusormaterial PMMA | Materiale diffusore PMMA | Материал диффузор ПММА
- GLASS Diffusormaterial Glas mattiert | Materiale diffusore vetro | Материал диффузор стекло

## BEND

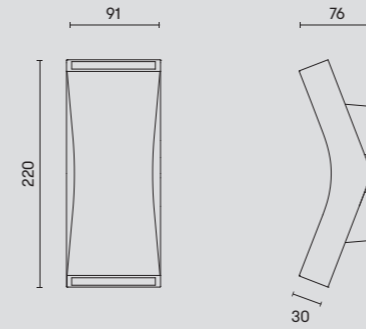

05-4394-78-M1 ■  
05-4394-AH-M1 ■  
100-240V

LED CREE 4,5W A++ A  
880 lm 3000K

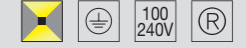
**Ausführungen | Rifiniture | Отделка**

- 78 Weiß lackiert | Laccato bianco | Белый лак
- AH Aluminium Ecobright | Alluminio ecobright | Алюминий Экобрайт

**Materialien | Materiali | Материалы**

- AL Aluminium | Alluminio | Алюминий
- PMMA Diffusormaterial PMMA | Materiale diffusore PMMA | Материал диффузор ПММА

Neues Rosetten-System für unterschiedliche Kompositionen | Nuovo sistema del rosone per creare diverse composizioni | Новая система подвеса для создания различных композиций

6

9

18

30

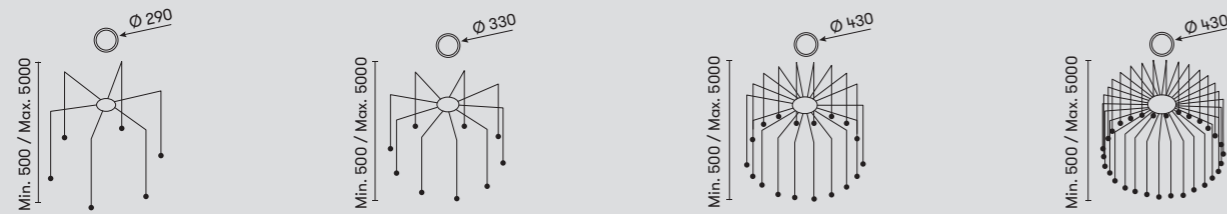

00-7064-05-05 ■ (1-10V)  
00-7064-21-21 ■ (1-10V)  
00-7074-05-05 ■ (Dali)  
00-7074-21-21 ■ (Dali)

LED 41.1W A++ A  
3450 lm 2700K

00-7065-05-05 ■ (1-10V)  
00-7065-21-21 ■ (1-10V)  
00-7075-05-05 ■ (Dali)  
00-7075-21-21 ■ (Dali)

LED 61.7W A++ A  
5175 lm 2700K

00-7066-05-05 ■ (1-10V)  
00-7066-21-21 ■ (1-10V)  
00-7076-05-05 ■ (Dali)  
00-7076-21-21 ■ (Dali)

LED 123.4W A++ A  
10350 lm 2700K

00-7067-05-05 ■ (1-10V)  
00-7067-21-21 ■ (1-10V)  
00-7077-05-05 ■ (Dali)  
00-7077-21-21 ■ (Dali)

LED 210W A++ A  
17250 lm 2700K

## BIG BANG

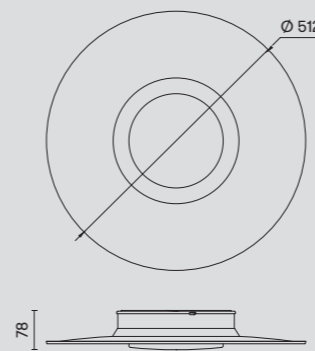

05-5085-BW-BW ■  
100-240V

LED 9W (Back) 765 lm 3000K  
+  
LED 13,5W (Front) A++ A 1147 lm 3000K

**Ausführungen | Rifiniture | Отделка**

- BW Weiß matt | Bianco opaco | Белый матовый
- 27 Messing, satiniert matt | Ottone satinato opaco | Латунь-сатин матовая

**Materialien | Materiali | Материалы**

- AL Aluminium | Alluminio | Алюминий
- PMMA Diffusormaterial PMMA | Materiale diffusore PMMA | Материал диффузор ПММА

# CANDLE

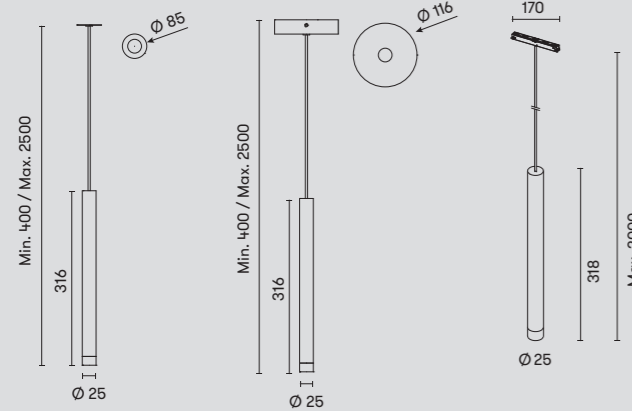

- 00-6018-27-27 ■ 00-6017-27-27 ■ 71-8320-05-27 ■
- 00-6018-60-60 ■ 00-6017-60-60 ■ 71-8320-05-60 ■
- 100-240V 100-240V 100-240V

LED 3.2W A++ A 358 lm 2700K  
 LED 3.2W A++ A 360 lm 2700K  
 Low Voltage  
 Angerappt an 48V-Schiene | Adattata al binario 48V | Адаптировано для шинпровода 48В



### Ausführungen | Rifiniture | Отделка

- 27 Messing, satiniert matt | Ottone satinato oraso | Латунь-сатин матовая
- 60 Schwarz | Nero | Черный

### Materialien | Materiali | Материалы

- ST Stahl | Acciaio | Сталь
- PMMA Diffusormaterial PMMA | Materiale diffusore PMMA | Материал диффузор PMMA
- GLASS MAT Diffusormaterial Glas mattiert | Materiale diffusore vetro oraso | Материал диффузор Матовое стекло

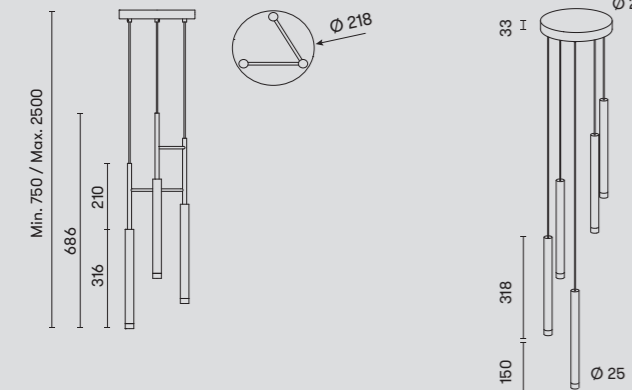

- 00-6021-27-27 ■ (Mains dimming)
- 00-6021-60-60 ■ (Mains dimming)
- 220-240V

LED 3x3.2W A++ A 1075 lm 2700K

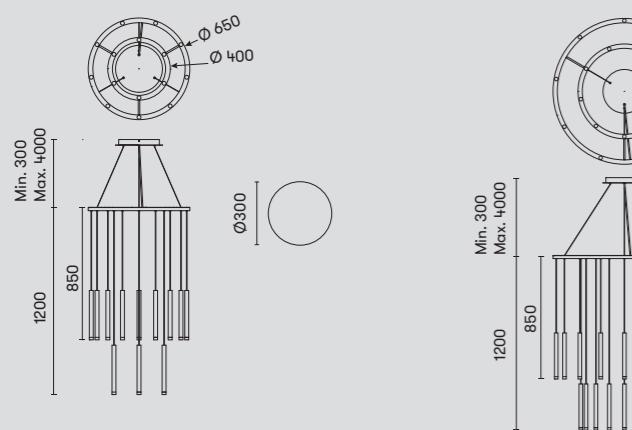

- 00-6019-27-27 ■ (1-10V)
- 00-6020-27-27 ■ (DALI)
- 100-240V
- 00-6066-27-27 ■ (1-10V)
- 00-6067-27-27 ■ (DALI)
- 100-240V

LED 15x3W A++ A 5452 lm 2700K  
 LED 18x3W A++ A 6700 lm 2700K

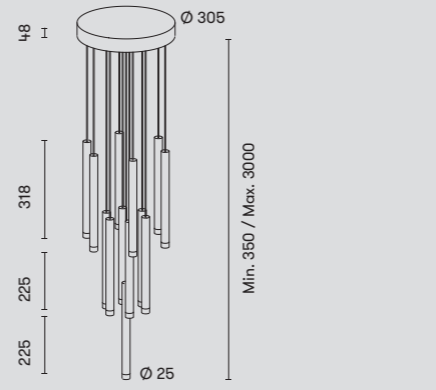

- 00-8319-60-27 ■ (DALI)
- 00-8319-60-60 ■ (DALI)
- 00-8318-60-27 ■ (0-10V)
- 00-8318-60-60 ■ (0-10V)
- 100-240V

LED 13x3.2W A++ A 2194 lm 2700K

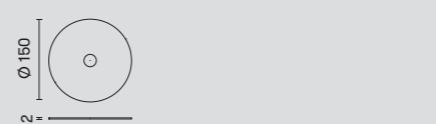

- 71-6022-27-27 ■
- 71-6022-60-60 ■

Zubehör Aluminiumscheibe | Accessorio disco in alluminio | Аксессуар, диск алюминиевый

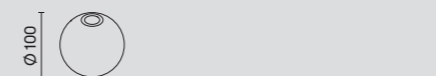

- 71-8318-F9-F9
- Zubehör mattierter Glasdiffusor | Accessorio diffusore in vetro colorato | Аксессуар, диффузор, матовое стекло

Neues Rosetten-System für unterschiedliche Kompositionen | Nuovo sistema del rosone per creare diverse composizioni | Новая система подвеса для создания различных композиций

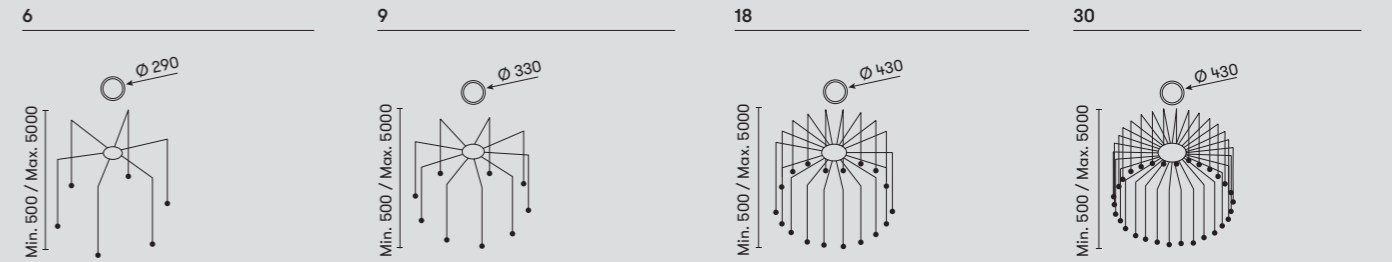

- 00-6662-14-27 ■ (1-10V) 100-240V
- 00-6663-14-27 ■ (DALI) 220-240V
- 00-6662-14-60 ■ (1-10V) 100-240V
- 00-6663-14-60 ■ (DALI) 220-240V
- 00-6664-14-27 ■ (1-10V) 100-240V
- 00-6665-14-27 ■ (DALI) 220-240V
- 00-6664-14-60 ■ (1-10V) 100-240V
- 00-6665-14-60 ■ (DALI) 220-240V
- 00-6666-14-27 ■ (1-10V) 100-277V
- 00-6667-14-27 ■ (DALI) 100-277V
- 00-6666-14-60 ■ (1-10V) 100-277V
- 00-6667-14-60 ■ (DALI) 100-277V
- 00-6668-14-27 ■ (1-10V) 100-277V
- 00-6669-14-27 ■ (DALI) 100-277V
- 00-6668-14-60 ■ (1-10V) 100-277V
- 00-6669-14-60 ■ (DALI) 100-277V

LED 18.8W A++ A 2165 lm 2700K  
 LED 28.1W A++ A 3250 lm 2700K  
 LED 56.7W A++ A 6700 lm 2700K  
 LED 98.8W A++ A 10900 lm 2700K

Die weißen Deckenhalter können auf Wunsch in mattschwarz lackiert werden. | I rosoni bianchi possono essere dipinti, su richiesta, in nero oraso. | Основания белого цвета могут быть перекрашены в черный цвет по запросу.

# CATENARIA

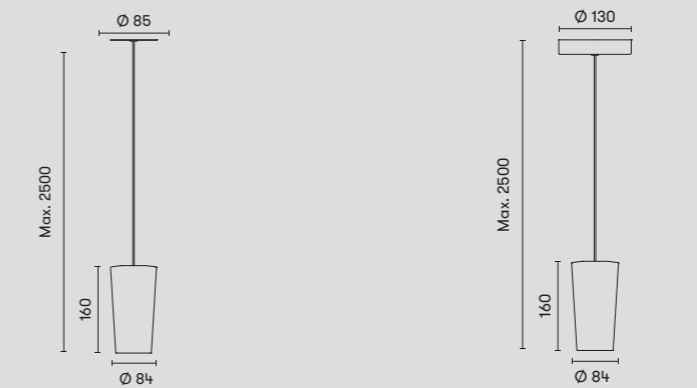

- 00-7615-14-55 100-240V
- LED 6.7W A++ A 580 lm 3000K
- 00-7614-21-55 100-240V
- LED 6.3W A++ A 580 lm 3000K

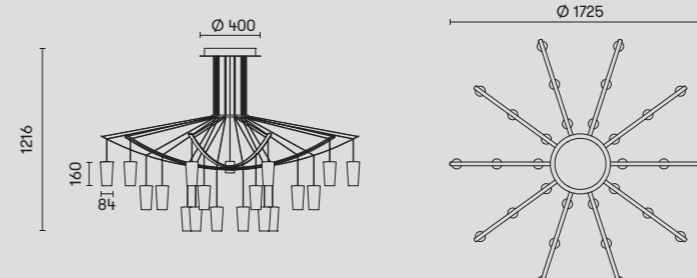

- 20-7612-21-55 ■ (DALI)
  - 20-7613-21-55 ■ (1-10V)
  - 100-240V
- LED 201W A++ A 17400 lm 3000K



### Ausführungen | Rifiniture | Отделка

- 14 Weiß | Bianco | Белый
- 21 Chrom | Cromo | Хром

### Materialien | Materiali | Материалы

- ST Stahl | Acciaio | Сталь
- MRBL Marmor | Marmo | Мрамор
- AL Aluminium | Alluminio | Алюминий
- ALB Alabaster | Alabastro | Алебастр
- PMMA PMMA | PMMA | ПММА
- GLASS OPAL3 Diffusormaterial Opalglass Triplex | Materiale diffusore triplex vetro opalino | Материал диффузор оптическое стекло триплекс

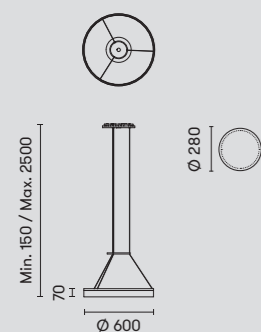

00-0001-BW-M3  (Standard)  
00-0641-BW-M3  (Dimmable 1-10V)  
100-240V

LED 22W A++ A  
2112 lm 3000K

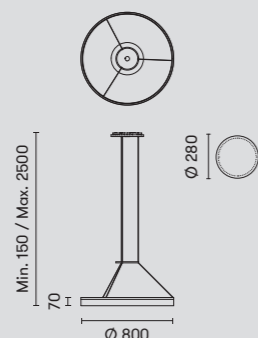

00-0002-BW-M3  (Standard)  
00-0642-BW-M3  (Dimmable 1-10V)  
100-240V

LED 31W A++ A  
2976 lm 3000K

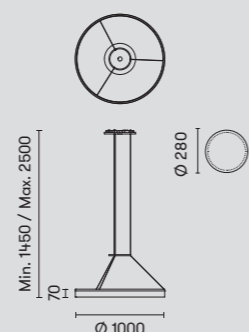

00-3642-BW-M3  (Standard)  
00-3646-BW-M3  (Dimmable 1-10V)  
100-240V

LED 36W A++ A  
3456 lm 3000K

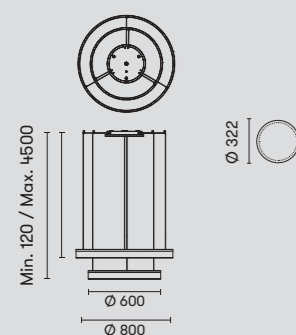

00-3647-BW-M3  (Standard)  
100-240V

LED 53W A++ A  
5088 lm 3000K

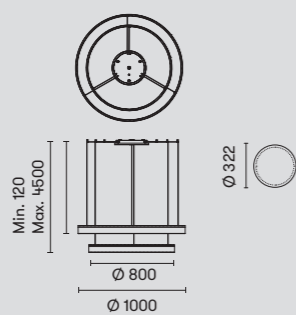

00-3648-BW-M3  (Standard)  
100-240V

LED 67W A++ A  
6432 lm 3000K

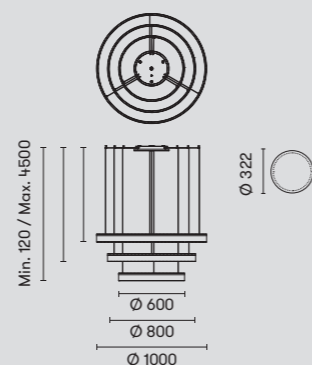

00-3649-BW-M3  (Standard)  
100-240V

LED 89W A++ A  
8544 lm 3000K



71-2241-00-00

Regler mit Fernbedienung für **Standardausführungen**

Controller con telecomando a distanza per **Versioni Standard**

Контроллер с дистанционным управлением для **стандартных версий**



\* Kompatibilität mit Phasenanschnittdimmer bei [www.leds-c4.com](http://www.leds-c4.com) (Produkte & Downloads)

\* Per verificare la compatibilità con regolatori di tagli di fase consultare [www.leds-c4.com](http://www.leds-c4.com) (Prodotti & Downloads)

\* Возможность использования с регулировкой по отсечке фазы на [www.leds-c4.com](http://www.leds-c4.com) (Производство и Скачивание)

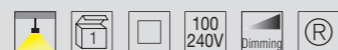

**Ausführungen | Rifiniture | Отделка**

**BW** Weiß matt | Bianco opaco | Белый матовый

**Materialien | Materiali | Материалы**

**AL** Aluminium | Alluminio | Алюминий

**PMMA** Diffusormaterial PMMA | Materiale diffusore PMMA | Материал диффузор PMMA

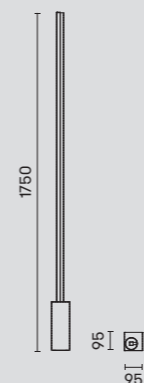

25-2934-BW-M3   
100-240V

LED 27W A++ A  
2.592 lm 3000K



**Ausführungen | Rifiniture | Отделка**

**BW** Weiß matt | Bianco opaco | Белый матовый

**Materialien | Materiali | Материалы**

**AL** Aluminium | Alluminio | Алюминий

**PMMA** Diffusormaterial PMMA | Materiale diffusore PMMA | Материал диффузор PMMA



Zubehör für Fußgängerzonen  
Accessorio per aree pedonali  
Аксессуар для пешеходных зон



Drehbewegung um 350°  
Movimento rotazione 350°  
Вращение 350°

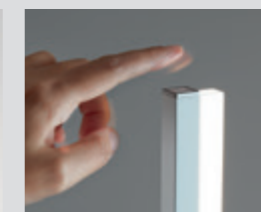

Touch dimmer

# CIRCULAR



**Ausrichtung der Leuchte | Direzione della luce | Направление света**

**Typ Rosette | Tipo rosone | Тип потолочного крепления**

**D** Innere Interiore Внутреннее

**F** Äußere Esteriore Внешний

**S** Nach unten gerichtet Verso il basso Направление вниз

**4** Oberfläche Superficie Поверхность

**5** Einbauleuchten Incassi Встроенный

**Modell | Modello | Модель**

 <b>A</b> Ø600 mm 31.7W 2880 lm	 <b>K</b> Ø900 mm 45W 4350 lm	 <b>B</b> Ø1200 mm 63.5W 5760 lm	 <b>C</b> Ø2000 mm 120W 10080 lm
 <b>D</b> Ø3000 mm 178W 14880 lm	 <b>G</b> Ø3000 mm 368W 30720 lm Ø2000 mm Ø1200 mm	 <b>H</b> Ø2000 mm 224W 18720 lm Ø1200 mm Ø600 mm	 <b>L</b> Ø1200 mm 139W 13344 lm Ø900 mm Ø600 mm
 <b>M</b> Ø1200 mm 108W 10360 lm Ø900 mm	 <b>N</b> Ø900 mm 76W 7296 lm Ø600 mm		

**Kelvin | Kelvin | кельвин**

**A** 2400      **V** 2700      **W** 3000 (Standard)      **X** 4000

**Spannungsversorgung | Regolazione | Управление**

**OU** On / Off — 100-240V      **DU** Dali — 100-240V

**RU** 0 - 10V — 100-240V

**Ausführungen | Rifiniture | Отделки**

**14** Weiß - Bianco - Белый      **05** Schwarz - Nero - Черный      **EF** Gold - Oro - Золото

**71-5961-00-00**

Optionales Casambi-Zubehör bei allen Modellen; nur wenn RU und DA reguliert werden können. | Optional accessory Casambi in tutti i modelli; solo in caso di regolazione RU i DA. | Опциональный аксессуар Casambi во всех моделях; только для моделей с возможностью регулирования RU и DA

**Personalisieren Sie Ihr Produkt | Personalizza il tuo prodotto | Сделайте индивидуальный подбор**

**Referenzbeispiel | Esempio di codificazione | Пример кодировки**

**C** | **F** | **4** | **G** | **-** | **00** | **X** | **9** | **AZ** | **DU** | **05**

Familie Famiglia Коллекция	Lichtrichtung Direzione luce Направление света	Rosette Rosone Потолочное крепление	Modell Modello Модель	Strich Trattino Дефис	Leistung Potenza Мощность	Kelvin Kelvin кельвин	CRI CRI CRI	Winkel Angolo Угол	Spannungsversorgung Regolazione Управление	Ausführungen Finitura Отделка	
<b>C</b>	Innere Interiore Внутреннее	<b>D</b>	Ø600 <b>A</b> — <b>00</b> 2400 <b>A</b> CRI >90 <b>9</b> <b>AZ</b> ON / OFF <b>OU</b> Weiß <b>14</b>							Bianco	
			Ø900 <b>K</b> 2700 <b>V</b> DALI <b>DU</b> Schwarz <b>05</b>						Nero		
		<b>F</b>	Ø1200 <b>B</b> 3000 (Standard) <b>W</b> 0 - 10V <b>RU</b> Schwarz <b>05</b>							Nero	
			Ø2000 <b>C</b> 4000 <b>X</b> Gold <b>EF</b>							Oro	
	Nach unten gerichtet Verso il basso Направление вниз	<b>S</b>	Ø3000 <b>D</b> Ø3000 <b>G</b> Ø2000 <b>H</b> Ø1200 <b>L</b> Ø1200 <b>M</b> Ø900 <b>N</b> Ø600								Zолото

\* Nur mit den Modellen A B C D kombinierbar. | Combinabile solo con i modelli A B C D. | Возможно сочетание только с моделями A B C D.

Für weitere technische Informationen wenden Sie sich bitte an unser Vertriebsteam. | Si prega di contattare il nostro team di vendita per ulteriori informazioni tecniche. | Пожалуйста, свяжитесь с коммерческим отделом для получения подробной технической информации.



# CIRCULAR



**Ausrichtung der Leuchte | Direzione della luce | Направление света**

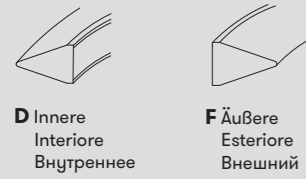

**Typ Rosette | Tipo rosone | Тип потолочного крепления**



**Modell | Modello | Модель**

 <b>E</b> Ø1200 mm 558W Ø2000 mm 46560 lm Ø3000 mm Ø2000 mm Ø1200 mm	 <b>F</b> Ø600 mm 328W Ø1200 mm 27360 lm Ø2000 mm Ø1200 mm Ø600 mm	 <b>I</b> Ø1200 mm 380W Ø2000 mm 31680 lm Ø2000 mm Ø1200 mm	 <b>J</b> Ø600 mm 207W Ø1200 mm 17280 lm Ø1200 mm Ø600 mm
 <b>O</b> Ø900 mm 210W Ø2000 mm 20160 lm Ø900 mm			

**Kelvin | Kelvin | кельвин**

**A** 2400      **V** 2700      **W** 3000 (Standard)      **X** 4000

**Spannungsversorgung | Regolazione | Управление**

**OU** On / Off — 100-240V      **DU** Dali — 100-240V  
**RU** 0 - 10V — 100-240V

**Ausführungen | Rifiniture | Отделки**

**14** Weiß - Bianco - Белый      **05** Schwarz - Nero - Черный      **EF** Gold - Oro - Золото

**71-5961-00-00**

Optionales Casambi-Zubehör bei allen Modellen; nur wenn RU und DA reguliert werden können. | Optional accessory Casambi in tutti i modelli; solo in caso di regolazione RU i DA. | Опциональный аксессуар Casambi во всех моделях; только для моделей с возможностью регулирования RU и DA

**Personalisieren Sie Ihr Produkt | Personalizza il tuo prodotto | Сделайте индивидуальный подбор**

**Referenzbeispiel | Esempio di codificazione | Пример кодировки**

**C** | **F** | **4** | **G** | **-** | **00** | **X** | **9** | **AZ** | **DU** | **05**

Ø3000  
 Ø2000  
 Ø1200

4000

DALI

Schwarz  
Nero  
Черный

Familie Famiglia Коллекция	Lichtrichtung Direzione luce Направление света	Rosette Rosone Потолочное крепление	Modell Modello Модель	Strich Trattino Дефис	Leistung Potenza Мощность	Kelvin Kelvin кельвин	CRI CRI CRI	Winkel Angolo Угол	Spannungsversorgung Regolazione Управление	Ausführungen Finitura Отделка	
<b>C</b>	Innere Interiore Внутреннее	<b>D</b>	Ø1200 <b>E</b> <b>-</b> <b>00</b> 2400 <b>A</b> CRI >90 <b>9</b> <b>AZ</b> ON / OFF <b>OU</b> Weiß <b>14</b>	Ø2000	2700 <b>V</b>	3000 <b>W</b> (Standard)	4000 <b>X</b>	<b>9</b>	<b>AZ</b>	DALI <b>DU</b>	Bianco
			Ø3000	0 - 10V <b>RU</b>							Schwarz <b>05</b>
			Ø2000								Nero
			Ø1200								Черный
			Äußere Esteriore Внешний	<b>F</b>							Ø600 <b>F</b> Ø1200 <b>I</b> Ø2000 <b>J</b> Ø1200 <b>O</b> Ø600

Für weitere technische Informationen wenden Sie sich bitte an unser Vertriebsteam. | Si prega di contattare il nostro team di vendita per ulteriori informazioni tecniche. | Пожалуйста, свяжитесь с коммерческим отделом для получения подробной технической информации.

# CIRCULAR



## Ausrichtung der Leuchte | Direzione della luce | Направление света

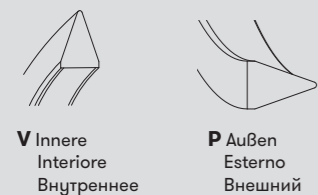

**V** Innere  
Interiore  
Внутреннее

**P** Außen  
Esterno  
Внешний

## Typ Rosette | Tipo rosone | Тип потолочного крепления

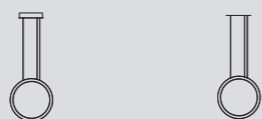

**4** Oberfläche  
Superficie  
Поверхность

**5** Einbauleuchten  
Incassi  
Встроенный

## Modell | Modello | Модель

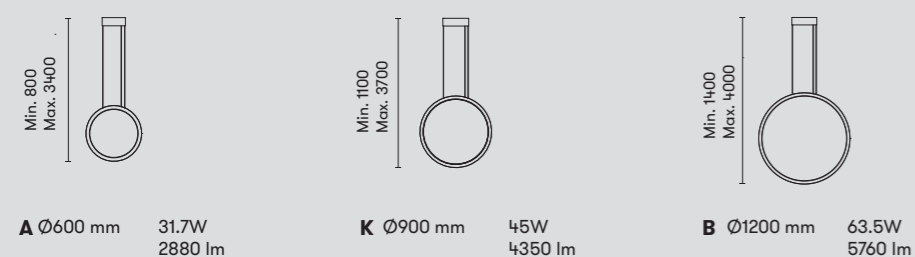

**A** Ø600 mm 31.7W  
2880 lm

**K** Ø900 mm 45W  
4350 lm

**B** Ø1200 mm 63.5W  
5760 lm

## Kelvin | Kelvin | кельвин

**A** 2400      **V** 2700      **W** 3000 (Standard)      **X** 4000

## Spannungsvorsorgung | Regolazione | Управление

**OU** On / Off — 100-240V      **DU** Dali — 100-240V

**RU** 0 - 10V — 100-240V

## Ausführungen | Rifiniture | Отделки

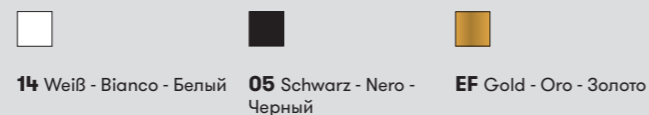

**14** Weiß - Bianco - Белый

**05** Schwarz - Nero - Черный

**EF** Gold - Oro - Золото

## 71-5961-00-00

Optionales Casambi-Zubehör bei allen Modellen; nur wenn RU und DA reguliert werden können. | Optional accessory Casambi in tutti i modelli; solo in caso di regolazione RU i DA. | Опциональный аксессуар Casambi во всех моделях; только для моделей с возможностью регулирования RU и DA.

## Personalisieren Sie Ihr Produkt | Personalizza il tuo prodotto | Сделайте индивидуальный подбор

### Referenzbeispiel | Esempio di codificazione | Пример кодировки



Familie Famiglia Коллекция	Lichtrichtung Direzione luce Направление света	Rosette Rosone Потолочное крепление	Modell Modello Модель	Strich Trattino Дефис	Leistung Potenza Мощность	Kelvin Kelvin кельвин	CRI CRI CRI	Winkel Angolo Угол	Spannungsvorsorgung Regolazione Управление	Ausführungen Finitura Отделка			
<b>C</b>	Innere Interiore Внутреннее	<b>V</b>	<b>4</b>	<b>A</b> —	<b>00</b>	2400	<b>A</b>	<b>9</b>	<b>AZ</b>	ON / OFF	<b>OU</b> Weiß Bianco Белый	<b>14</b>	
						2700	<b>V</b>			DALI	<b>DU</b>	Schwarz Nero Черный	<b>05</b>
						3000 (Standard)	<b>W</b>			0 - 10V	<b>RU</b>		
	Außen Esterno Внешний	<b>P</b>	<b>5</b>			Ø600	<b>K</b>			4000	<b>X</b>	Gold Oro Золото	<b>EF</b>
						Ø900	<b>K</b>						
						Ø1200	<b>B</b>						

Für weitere technische Informationen wenden Sie sich bitte an unser Vertriebsteam. | Si prega di contattare il nostro team di vendita per ulteriori informazioni tecniche. | Пожалуйста, свяжитесь с коммерческим отделом для получения подробной технической информации.

## COCKTAIL

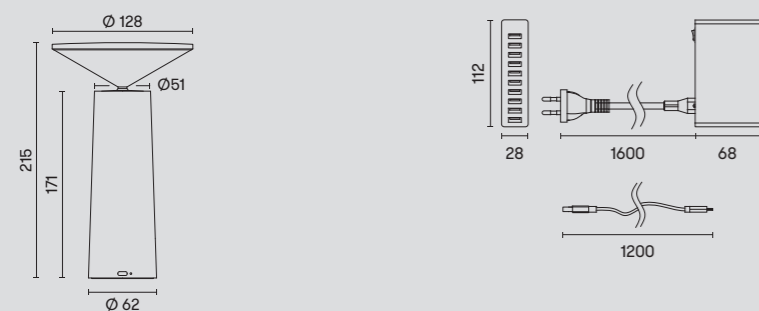

10-7063-14-14  (Touch dimming) 100-240V  
 10-7063-05-05  (Touch dimming) 100-240V

LED 3W  
 290 lm 3000K  
 10-8327-14-14  (Touch dimming) 100-240V  
 10-8327-05-05  (Touch dimming) 100-240V  
 10-8327-EX-EX  (Touch dimming) 100-240V

LED 3W  
 237 lm 2700K

Micro USB Ladegerät | Caricatore multiplo |  
 Многозарядное устройство  
 71-7579-05-00 - 100-240V  
 10 positions  
 50W



## Ausführungen | Rifiniture | Отделка

14 Weiß | Bianco | белый  
 05 Schwarz | Nero | Черный

EX Olivgrau | Grigio oliva |  
 Оливковый серый

## Materialien | Materiali | Материалы

AL Aluminium | Alluminio | Алюминий  
 PC Diffusormaterial Polycarbonat |  
 DIF Materiale diffusore policarbonato |  
 Материал диффузор поликарбонат



Touch dimmer  
 25% - 50% - 75% -  
 100% - Off

Batterie - Batteria -  
 Аккумулятор  
 100% - 10h | 75% - 12h  
 50% - 18h | 25% - 30h

Drehbewegung um 360°  
 Movimento rotazione 360°  
 Вращение 360°

## DEW

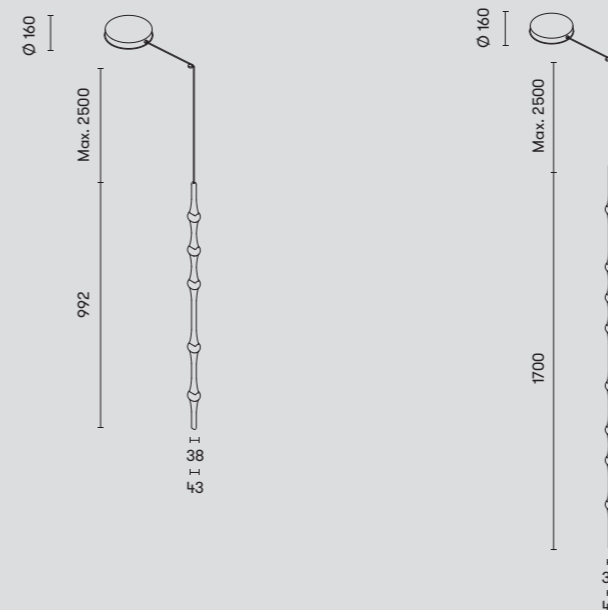

00-8304-05-M1  (DALI) 180-277V  
 00-8305-05-M1  (0-10V) 180-277V

LED SAMSUNG 10W A++ A  
 782 lm 2700K

00-8306-05-M1  (DALI) 180-277V  
 00-8307-05-M1  (0-10V) 180-277V

LED SAMSUNG 17W A++ A  
 1383 lm 2700K

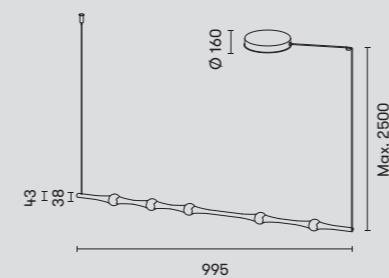

00-8302-05-M1  (DALI) 180-277V  
 00-8303-05-M1  (0-10V) 180-277V

LED SAMSUNG 10W A++ A  
 782 lm 2700K



## Ausführungen | Rifiniture | Отделка

05 Schwarz | Nero | Черный

## Materialien | Materiali | Материалы

AL Aluminium | Alluminio | Алюминий  
 PC Diffusormaterial Polycarbonat |  
 DIF Materiale diffusore policarbonato |  
 Материал диффузор поликарбонат

## ELY

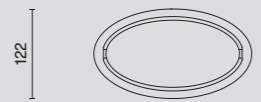
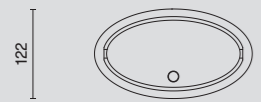
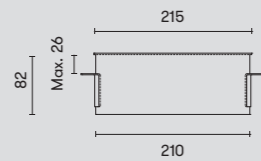
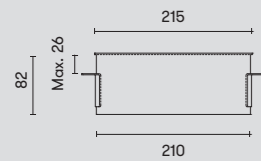

05-7563-14-M1\*  (Touch dimming) 100-240V

LED 8,4W A++ A  
485 lm 3000K

05-7564-14-M1\*\*  (On-Off) 100-240V

LED 8,4W A++ A  
485 lm 3000K



#### Ausführungen | Rifiniture | Отделка

14 Weiß | Bianco | Белый

21 Chrom | Cromo | Хром

DO Golden matt | Oro opaco | Золотой, матовый

#### Materialien | Materiali | Материалы

ST Stahl | Acciaio | Сталь

AL Aluminium | Alluminio | Алюминий

PVC Schirmmaterial PVC | Materiale del paralume PVC | Материал Абажуры PVC

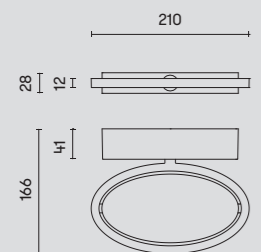

05-7562-14-M1\*\*  (On-Off) 220-240V

LED 10,6W A++ A  
665 lm 3000K

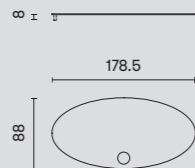

\* 71-7563-21-21   
\* 71-7563-DO-DO

Optionales Zubehör | Accessorio opzionale |  
Дополнительный аксессуар

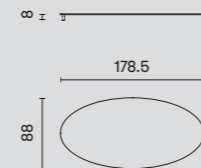

\*\* 71-7564-21-21   
\*\* 71-7564-DO-DO

Optionales Zubehör | Accessorio opzionale |  
Дополнительный аксессуар

## FLAVIA

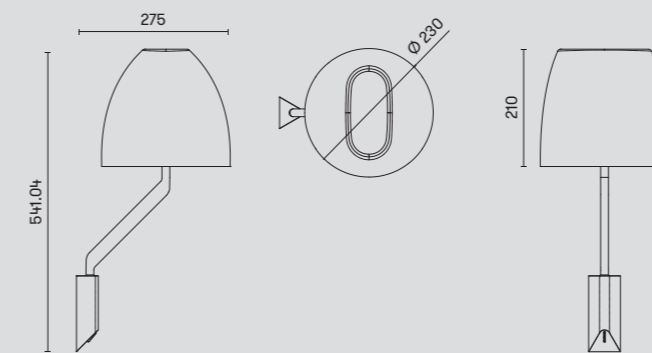

05-3686-21-M1

1 x E-27 Max. 18W A++ C  
Max. L=125mm  $\varnothing$ =78mm  
Fluorescent - LED



#### Ausführungen | Rifiniture | Отделка

21 Chrom | Cromo | Хром

#### Materialien | Materiali | Материалы

ZAMAK Zamak | Zamak | Zamak

PMMA Schirmmaterial PMMA | Materiale del paralume PMMA | Материал Абажуры PMMA

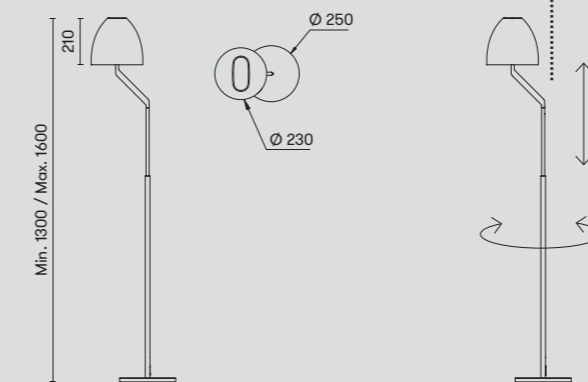

25-3686-21-M1

1 x E-27 Max. 18W A++ C  
Max. L=125mm  $\varnothing$ =78mm  
Fluorescent - LED



#### Ausführungen | Rifiniture | Отделка

21 Chrom | Cromo | Хром

#### Materialien | Materiali | Материалы

ZAMAK Zamak | Zamak | Zamak

PMMA Schirmmaterial PMMA | Materiale del paralume PMMA | Материал Абажуры PMMA



**1-Step**

Wähle die Struktur im Finish, die dir am besten passt. | Scegliere la struttura nella finitura fi che meglio vi si addice. | Выберите основу в отделке, которая Вам нравится.



**2-Step**

Wählen Sie die Form, Größe und des Schattens. Sie können unsere Empfehlungen auf den folgenden Seiten sehen. | Selezionare la forma, le dimensioni e fi nale della tonalità. Potete vedere le nostre raccomandazioni nelle pagine seguenti. | Выберите форму, размер и отделку абажура. Вы можете ознакомиться с нашими рекомендациями на следующих страницах.

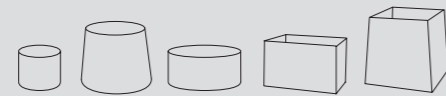

**3-Step**

Deine Lampe ist jetzt fertig! La vostra lampada è pronto! Ваш светильник готов!



**Rund Lampenschirm  
Paralume tondo  
Круглые абажуры**



**Platz Lampenschirme  
Paralumi quadrati  
Квадратные абажуры**

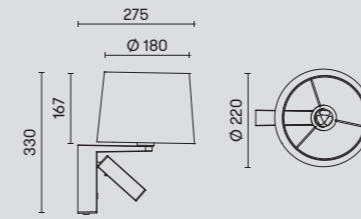

**05-1941-BW-82**  + PAN  
**05-1941-81-82**  + PAN  
100-240V

1 x E-27 Max. 60W  
Max. L=130mm Ø=60mm  
Halogen - Fluorescent - LED  
LED CREE 3W A++ C  
162 lm 3000K



**Ausführungen | Rifiniture | Отделка**

**BW** Weiß matt | Bianco opaco | Белый матовый

**81** Nickel satiniert | Nichel satinato | Сатинированный никель

**Materialien | Materiali | Материалы**

**AL** Aluminium | Alluminio | Алюминий

**TEXTIL SHADE** Schirmmaterial Stoff | Materiale del paralume tela | Материал Абажуры Ткань

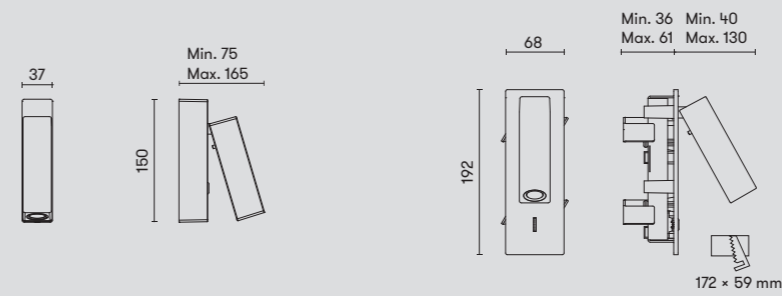

**05-1940-BW-BW**   
**05-1940-81-81**   
100-240V

LED CREE 3W A++ C  
162 lm 3000K

**05-4787-BW-BW**   
**05-4787-81-81**   
100-240V

LED CREE 3W A++ C  
162 lm 3000K



**Ausführungen | Rifiniture | Отделка**

**BW** Weiß matt | Bianco opaco | Белый матовый

**81** Nickel satiniert | Nichel satinato | Сатинированный никель

**Materialien | Materiali | Материалы**

**AL** Aluminium | Alluminio | Алюминий

**ZAMAK** Zamak | Zamak | Zamak

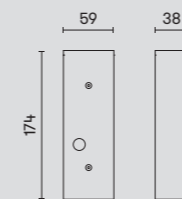

**71-4787-AV-AV**

Kit zum Einbauen im Mauerwerk  
Kit per incasso a parete  
Набор для встроенного монтажа



## HALL

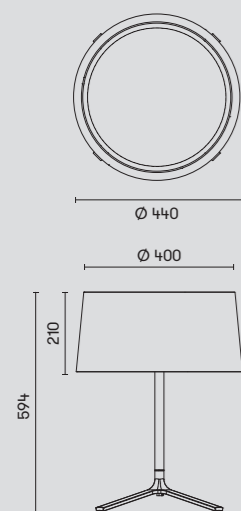

10-1940-05-H13W ■  
10-1940-BW-T007 □

3 × E-27 Max. 18W A++ C  
Max. L=146mm Ø=52mm  
Fluorescent - LED



Diffusor an Schirmoberseite | Diffusore superiore |  
Улучшенный диффузор



## Ausführungen | Rifiniture | Отделка

**BW** Weiß matt | Bianco opaco | Белый матовый + **T007** Weiß | **SHADE** Bianco | Белый

**05** Schwarz | Nero | Черный + **H13W** Schwarz | **SHADE** Nero | Черный

## Materialien | Materiali | Материалы

**ST** Stahl | Acciaio | Сталь

**TEXTIL** Schirmmaterial Stoff | Materiale del paralume  
**SHADE** tela | Материал Абажуры Ткань

**PMMA** Diffusormaterial PMMA | Materiale diffusore  
**DIF** PMMA | Материал диффузор PMMA



## HELLO

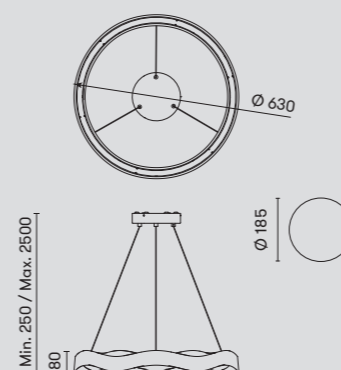

00-5275-BW-M1 □ (Mains dimming)\*  
00-5275-CT-M1 ■ (Mains dimming)\*  
220-240V

LED 24.3W A++ A  
2300 lm 2700K



## Ausführungen | Rifiniture | Отделка

**BW** Weiß matt | Bianco opaco | Белый матовый

**CT** Holzbraun | Marrone legno | Коричневое дерево

## Materialien | Materiali | Материалы

**PUR** Polyurethan | Poliuretano | Полиуретан

**PMMA** Diffusormaterial PMMA | Materiale diffusore  
**DIF** PMMA | Материал диффузор PMMA

\* Kompatibilität mit Phasenanschnittdimmer bei  
www.leds-c4.com (Produkte & Downloads)

\* Per verificare la compatibilita' con regolatori di  
tagli di fase consultare www.leds-c4.com  
(Prodotti & Downloads)

\* Возможность использования с регулировкой по  
отсечке фазы на www.leds-c4.com (Продукция и  
Скачивание)

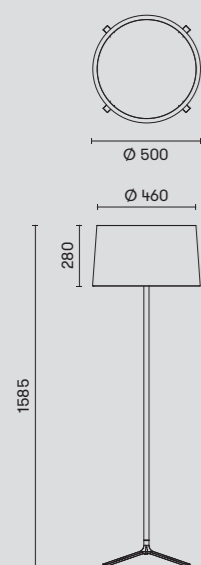

25-1940-05-H13W ■  
25-1940-BW-T007 □

3 × E-27 Max. 30W A++ C  
Max. L=176mm Ø=60mm  
Fluorescent - LED



Diffusor an Schirmoberseite | Diffusore superiore |  
Улучшенный диффузор



## Ausführungen | Rifiniture | Отделка

**BW** Weiß matt | Bianco opaco | Белый матовый + **T007** Weiß | **SHADE** Bianco | Белый

**05** Schwarz | Nero | Черный + **H13W** Schwarz | **SHADE** Nero | Черный

## Materialien | Materiali | Материалы

**ST** Stahl | Acciaio | Сталь

**TEXTIL** Schirmmaterial Stoff | Materiale del paralume  
**SHADE** tela | Материал Абажуры Ткань

**PMMA** Diffusormaterial PMMA | Materiale diffusore  
**DIF** PMMA | Материал диффузор PMMA

# ILARGI

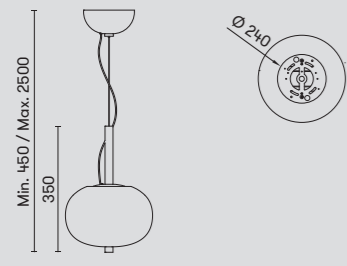

- 00-6010-92-F9 ■ (1-10V) 120-277V
- 00-6010-93-F9 ■ (1-10V) 120-277V
- 00-6452-92-F9 ■ (Phase Cut) 220-240V
- 00-6452-93-F9 ■ (Phase Cut) 220-240V
- 00-6454-92-F9 ■ (Dali) 220-240V
- 00-6454-93-F9 ■ (Dali) 220-240V

LED 8,5W  
800 lm 2700K

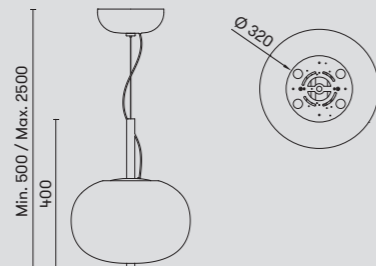

- 00-6011-92-F9 ■ (1-10V) 120-277V
- 00-6011-93-F9 ■ (1-10V) 120-277V
- 00-6455-92-F9 ■ (Phase Cut) 220-240V
- 00-6455-93-F9 ■ (Phase Cut) 220-240V
- 00-6457-92-F9 ■ (Dali) 220-240V
- 00-6457-93-F9 ■ (Dali) 220-240V

LED 14,8W  
1315 lm 2700K

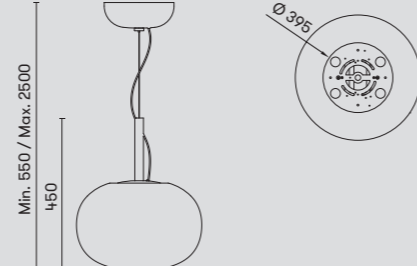

- 00-6012-92-F9 ■ (1-10V) 100-240V
- 00-6012-93-F9 ■ (1-10V) 100-240V
- 00-6458-92-F9 ■ (Phase Cut) 220-240V
- 00-6458-93-F9 ■ (Phase Cut) 220-240V
- 00-6460-92-F9 ■ (Dali) 220-240V
- 00-6460-93-F9 ■ (Dali) 220-240V

LED 21,4W  
1880 lm 2700K



### Ausführungen | Rifiniture | Отделка

- 92 Dunkle Esche | Cenere scuro | Темный ясень
- 93 Helle Esche | Cenere chiaro | Светлый ясень

### Materialien | Materiali | Материалы

- WOOD Holz | Legna | Дерево
- ST Stahl | Acciaio | Сталь
- GLASS OPAL3 Diffusormaterial Opalglas Triplex | Materiale diffusore triplex vetro opalino | Материал диффузор оптическое стекло триплекс
- DIF

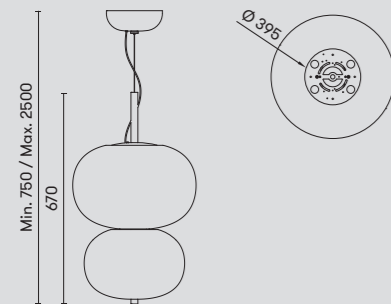

- 00-6013-92-F9 ■ (1-10V) 100-240V
- 00-6013-93-F9 ■ (1-10V) 100-240V
- 00-6461-92-F9 ■ (Phase Cut) 220-240V
- 00-6461-93-F9 ■ (Phase Cut) 220-240V
- 00-6463-92-F9 ■ (Dali) 100-277V
- 00-6463-93-F9 ■ (Dali) 100-277V

LED 36,1W  
3195 lm 2700K

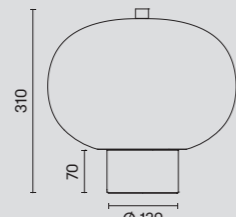
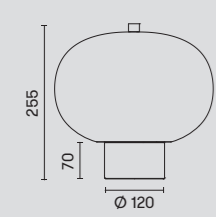
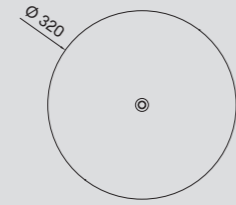
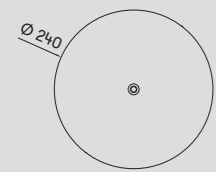

- 10-6010-92-F9 ■ (Touch dimming) 100-240V
- 10-6010-93-F9 ■ (Touch dimming) 100-240V

LED 8,5W  
800 lm 2700K

- 10-6011-92-F9 ■ (Touch dimming) 100-240V
- 10-6011-93-F9 ■ (Touch dimming) 100-240V

LED 14,8W  
1315 lm 2700K



### Ausführungen | Rifiniture | Отделка

- 92 Dunkle Esche | Cenere scuro | Темный ясень
- 93 Helle Esche | Cenere chiaro | Светлый ясень

### Materialien | Materiali | Материалы

- WOOD Holz | Legna | Дерево
- GLASS OPAL3 Diffusormaterial Opalglas Triplex | Materiale diffusore triplex vetro opalino | Материал диффузор оптическое стекло триплекс
- DIF



Touch dimmer

# INVISIBLE

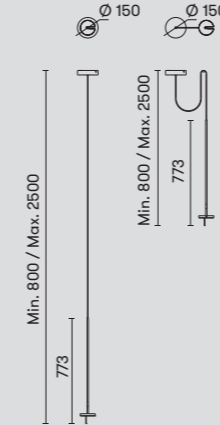

- 00-5693-05-05 ■ (Mains dimming)\* 220-240V | 3000K
- 00-7382-05-05 ■ (Mains dimming)\* 220-240V | 2700K

LED 9W A++ A  
765 lm

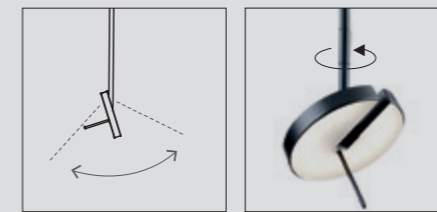

\* Kompatibilität mit Phasenanschnittdimmer bei [www.leds-c4.com](http://www.leds-c4.com) (Produkte & Downloads)

\* Per verificare la compatibilità con regolatori di tagli di fase consultare [www.leds-c4.com](http://www.leds-c4.com)

(Prodotti & Downloads)

\* Возможность использования с регулировкой по отсечке фазы на [www.leds-c4.com](http://www.leds-c4.com) (Продукция и Скачивание)

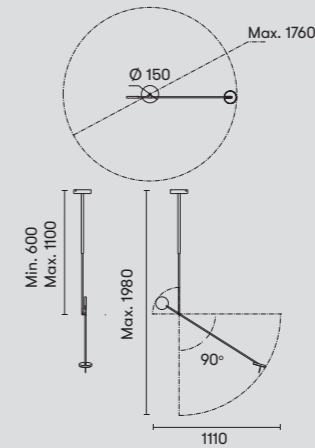

- 00-5694-05-05 ■ (Mains dimming)\* 220-240V | 3000K
- 00-7383-05-05 ■ (Mains dimming)\* 220-240V | 2700K

LED 9W A++ A  
765 lm

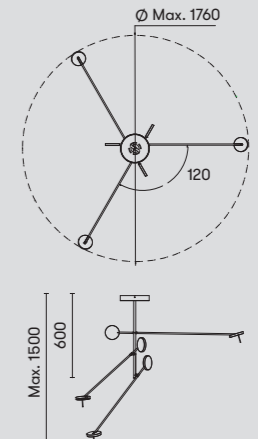

- 00-5695-05-05 ■ (Standard) 100-240V | 3000K
- 00-5696-05-05 ■ (Mains dimming)\* 220-240V | 3000K
- 00-7384-05-05 ■ (Standard) 100-240V | 2700K
- 00-7385-05-05 ■ (Mains dimming)\* 220-240V | 2700K

LED 27W A++ A  
2295 lm



### Ausführungen | Rifiniture | Отделка

- 05 Schwarz | Nero | Черный

### Materialien | Materiali | Материалы

- ST Stahl | Acciaio | Сталь
- PMMA Diffusormaterial PMMA | Materiale diffusore PMMA | Материал диффузор ПММА
- DIF

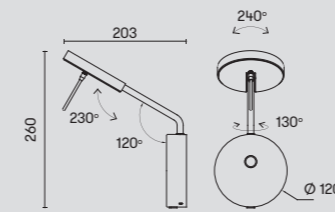

- 05-7380-05-05 ■ (Touch dimming) 100-240V | 3000K
- 05-7382-05-05 ■ (Touch dimming) 100-240V | 2700K

LED 9W A++ A  
765 lm

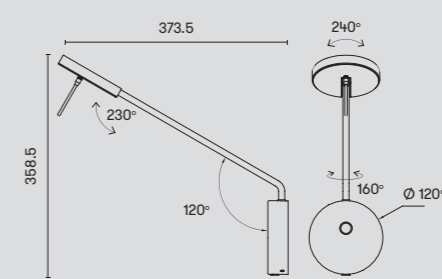

- 05-7381-05-05 ■ (Touch dimming) 100-240V | 3000K
- 05-7383-05-05 ■ (Touch dimming) 100-240V | 2700K

LED 9W A++ A  
765 lm



### Ausführungen | Rifiniture | Отделка

- 05 Schwarz | Nero | Черный

### Materialien | Materiali | Материалы

- AL Aluminium | Alluminio | Алюминий
- ST Stahl | Acciaio | Сталь
- PMMA Diffusormaterial PMMA | Materiale diffusore PMMA | Материал диффузор ПММА
- DIF

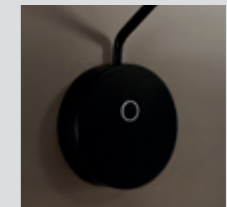

Touch dimmer

## INVISIBLE

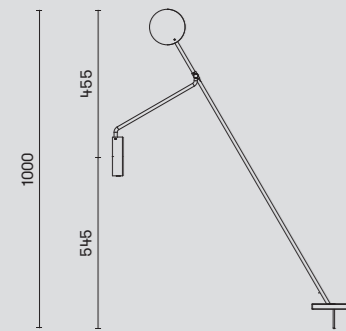

05-5693-05-05 ■ (Touch dimming)  
100-240V | 3000K  
05-7385-05-05 ■ (Touch dimming)  
100-240V | 2700K

LED 9W A++ A  
765 lm

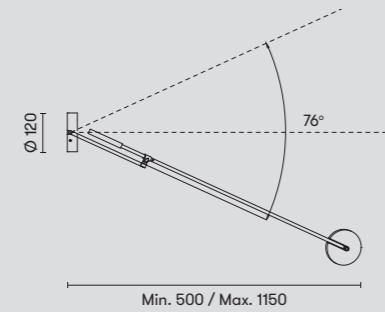
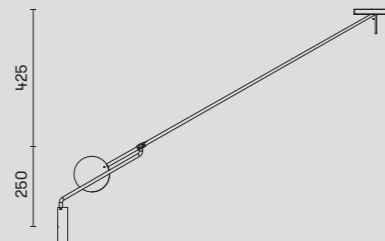
**Ausführungen | Rifiniture | Отделка**

05 Schwarz | Nero | Черный

**Materialien | Materiali | Материалы**

AL Aluminium | Alluminio | Алюминий

PMMA Diffusormaterial PMMA | Materiale diffusore PMMA | Материал диффузор PMMA

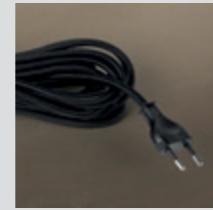

5 m.



## NET

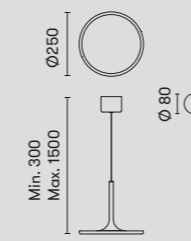

00-3685-BW-M1 ■  
100-240V

LED 15W A++ A  
1440 lm 3000K



71-2241-00-00

Dimmer mit Fernbedienung für Modell 00-0003 |  
Controller con telecomando a distanza per 00-0003 |  
Контроллер с дистанционным управлением для  
00-0003



Mit Dimmer | Con regolatore d'intensità |  
Регулятор яркости

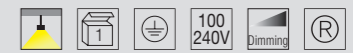

Batterien inklusive | Pile incluse |  
Батарейки в комплекте

**Ausführungen | Rifiniture | Отделка**

BW Weiß matt | Bianco opaco |  
Белый матовый

**Materialien | Materiali | Материалы**

AL Aluminium | Alluminio | Алюминий

PS Diffusormaterial Polystyrol | Materiale  
diffusore polistirolo | Материал диффузор  
рассеиватель

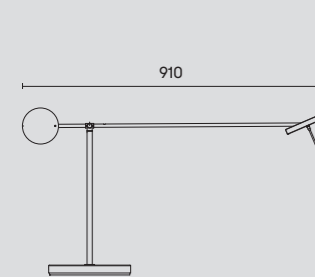

10-5693-05-05 ■ (Touch dimming)  
100-240V | 3000K  
10-7385-05-05 ■ (Touch dimming)  
100-240V | 2700K

LED 9W  
765 lm

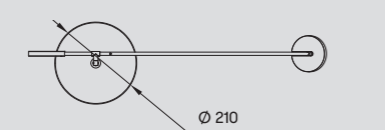
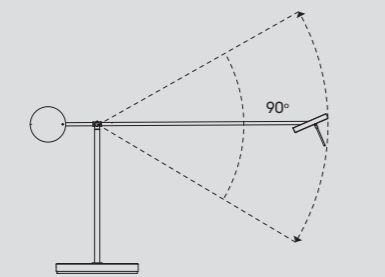
**Ausführungen | Rifiniture | Отделка**

05 Schwarz | Nero | Черный

**Materialien | Materiali | Материалы**

ST Stahl | Acciaio | Сталь

PMMA Diffusormaterial PMMA | Materiale diffusore  
PMMA | Материал диффузор PMMA

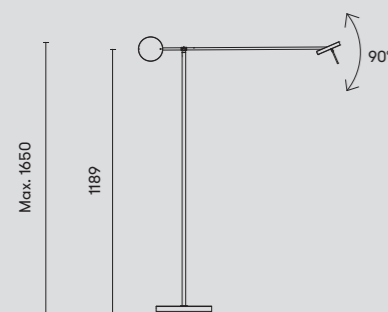

25-5693-05-05V1 ■  
100-240V | 3000K  
25-7385-05-05 ■  
100-240V | 2700K

LED 9W  
765 lm

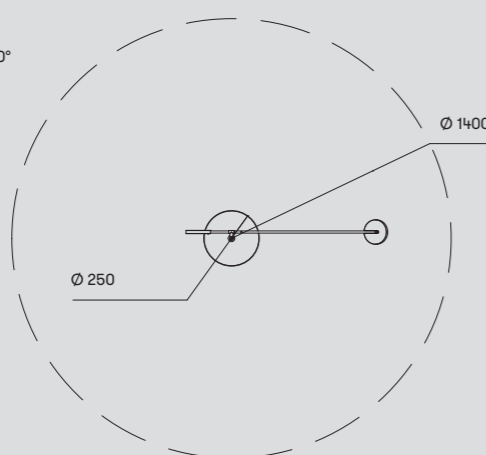
**Ausführungen | Rifiniture | Отделка**

05 Schwarz | Nero | Черный

**Materialien | Materiali | Материалы**

ST Stahl | Acciaio | Сталь

PMMA Diffusormaterial PMMA | Materiale diffusore  
PMMA | Материал диффузор PMMA



## PREMIUM

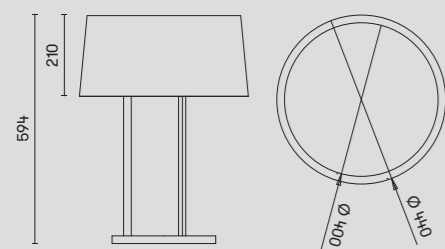

Diffusor an Schirmoberseite | Diffusore superiore |  
Улучшенный диффузор

10-5076-06-H13W  
10-5076-01-H13W

3 x E-27 Max. 18W A++ C  
Max. L=140mm Ø=52mm  
Fluorescent - LED



## Ausführungen | Rifiniture | Отделка

- 06 Kupfer | Rame | медь + H13W Schwarz | Nero | Черный  
01 Gold beschichtet | Oro platino | Позолоченный + H13W Schwarz | Nero | Черный

## Materialien | Materiali | Материалы

- ST Stahl | Acciaio | Сталь  
TEXTIL Schirmmaterial Stoff | Materiale del paralume tela | Материал Абажуры Ткань  
PMMA Diffusormaterial PMMA | Materiale diffusore PMMA | Материал диффузор PMMA



## PRIME

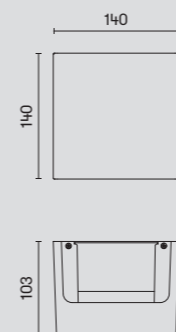

05-5956-BW-BW  
05-5956-Z5-Z5 (Mains dimming)\*  
220-240V

LED 40W A++ A  
4000 lm 3000K



## Ausführungen | Rifiniture | Отделка

- BW Weiß matt | Bianco opaco | Белый матовый  
Z5 Anthrazit | Antracite | Городской серый

## Materialien | Materiali | Материалы

- AL Aluminium | Alluminio | Алюминий

\* Kompatibilität mit Phasenanschnittdimmer bei [www.leds-c4.com](http://www.leds-c4.com) (Produkte & Downloads)

\* Per verificare la compatibilita' con regolatori di tagli di fase consultare [www.leds-c4.com](http://www.leds-c4.com) (Prodotti & Downloads)

\* Возможность использования с регулировкой по отсечке фазы на [www.leds-c4.com](http://www.leds-c4.com) (Продукция и Скачивание)

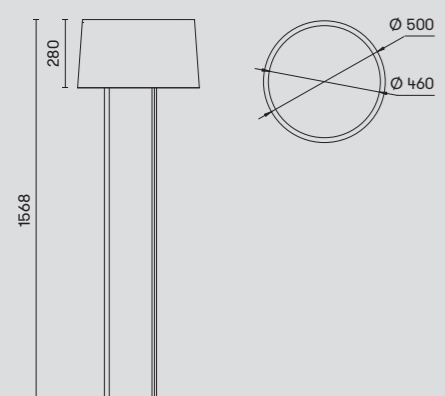

Diffusor an Schirmoberseite | Diffusore superiore |  
Улучшенный диффузор

25-5076-06-H13W  
25-5076-01-H13W

3 x E-27 Max. 30W A++ C  
Max. L=176mm Ø=60mm  
Fluorescent - LED



## Ausführungen | Rifiniture | Отделка

- 06 Kupfer | Rame | медь + H13W Schwarz | Nero | Черный  
01 Gold beschichtet | Oro platino | Позолоченный + H13W Schwarz | Nero | Черный

## Materialien | Materiali | Материалы

- ST Stahl | Acciaio | Сталь  
TEXTIL Schirmmaterial Stoff | Materiale del paralume tela | Материал Абажуры Ткань  
PMMA Diffusormaterial PMMA | Materiale diffusore PMMA | Материал диффузор PMMA

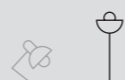

## RINGOFIRE

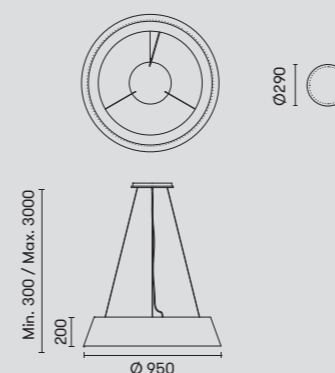

00-0054-05-BW  
100-240V

LED 41W A++ A  
1536 lm 3000K

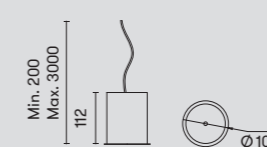

71-0053-BW-BW

1 x GU10 Max. 15W A++ C  
Max. L= 100mm Ø=111mm LED

Recommended:  
ACT-FLL-015 10W 240  
ACT-FLL-017 10W 350  
ACT-FLL-032 15W 240  
ACT-FLL-033 15W 350

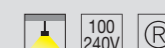

## Ausführungen | Rifiniture | Отделка

- 05 Schwarz | Nero | Черный  
BW Weiß matt | Bianco opaco | Белый матовый

## Materialien | Materiali | Материалы

- ST Stahl | Acciaio | Сталь  
PUR Polyurethan | Poliuretano | Полиуретан



Unabhängiges doppeltes Beleuchtungssystem. |  
Sistema a doppia illuminazione indipendente. |  
Система независимого двойного освещения.

## SATURN

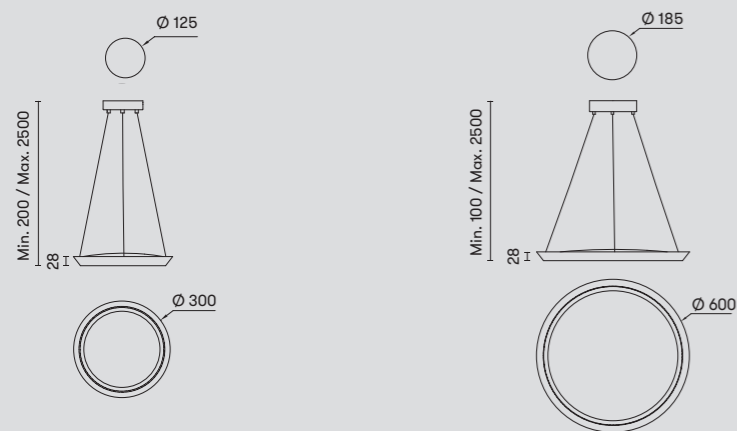

00-6015-27-M1 ■ (Mains dimming)\*  
220-240V

LED 13W A++ A  
1300 lm 2700K

00-6014-27-M1 ■ (Mains dimming)\*  
220-240V

LED 40W A++ A  
4000 lm 2700K



#### Ausführungen | Rifiniture | Отделка

■ 27 Messing, satiniert matt | Ottone satinato opaco | Латунь-сатин матовая

#### Materialien | Materiali | Материалы

■ ST Stahl | Acciaio | Сталь

■ PS Diffusormaterial Polystyrol | Materiale diffusore polistirolo | Материал диффузор рассеиватель

\* Kompatibilität mit Phasenanschnittdimmer bei [www.leds-c4.com](http://www.leds-c4.com) (Produkte & Downloads)

\* Per verificare la compatibilita' con regolatori di tagli di fase consultare [www.leds-c4.com](http://www.leds-c4.com) (Prodotti & Downloads)

\* Возможность использования с регулировкой по отсечке фазы на [www.leds-c4.com](http://www.leds-c4.com) (Продукция и Скачивание)



## SHOEMAKER

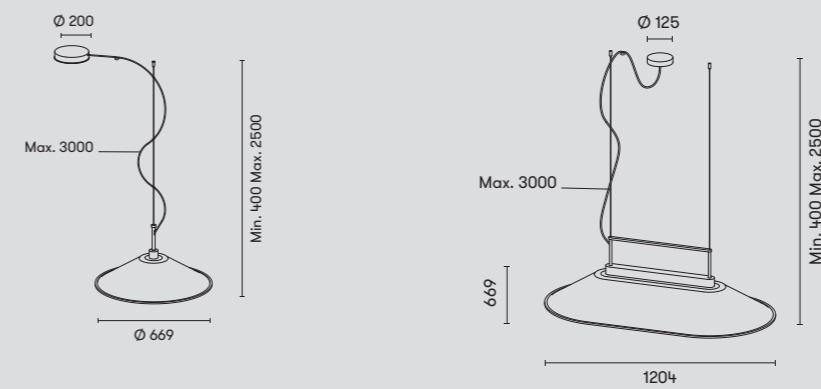

00-7727-05-EK ■ (Dali)  
00-7727-05-EQ ■ (Dali)  
100-240V

LED CREE 25W A++ A  
Turnable White  
1790 lm 2700K - 6500K

00-7728-05-EK ■ (0-10V)  
00-7728-05-EQ ■ (0-10V)  
00-7731-05-EK ■ (Dali)  
00-7731-05-EQ ■ (Dali)  
100-240V

LED CREE 25W A++ A  
1790 lm 2700K

00-7729-05-EK ■ (Dali)  
00-7729-05-EQ ■ (Dali)  
100-240V

LED SAMSUNG 50W A++ A  
Turnable White  
4002 lm 2700K - 6500K

00-7730-05-EK ■ (0-10V)  
00-7730-05-EQ ■ (0-10V)  
00-7732-05-EK ■ (Dali)  
00-7732-05-EQ ■ (Dali)  
100-240V

LED SAMSUNG 50W A++ A  
3631 lm 2700K

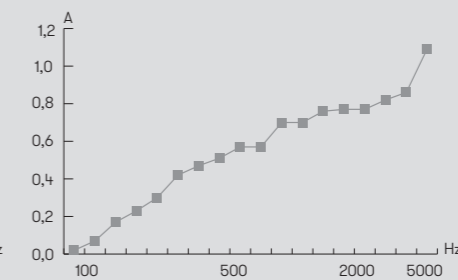
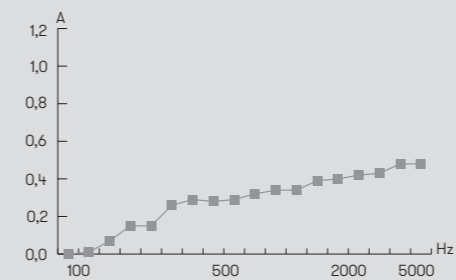

Schallabsorption in einem Hallraum gemäß UNE-EN ISO 354:2004  
Assorbimento acustico nella camera di riverbero secondo UNE-EN ISO 354: 2004  
Поглощение звука в реверберационной камере в соответствии с UNE-EN ISO 354:2004



#### Ausführungen | Rifiniture | Отделка

■ 05 Schwarz | Nero | Черный

#### Materialien | Materiali | Материалы

■ ST Stahl | Acciaio | Сталь

■ PMMA PMMA | PMMA | ПММА

■ FELT Schirmmaterial Fühite | Materiale del paralume feltro | Материал Абажуры фильтр

## SKATA

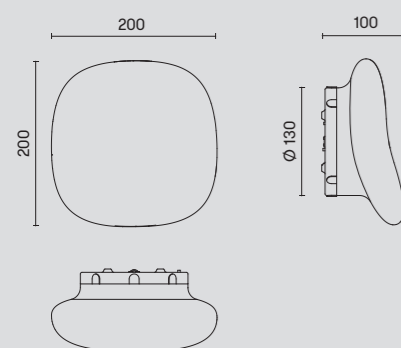

05-4750-14-F9

100-240V

LED 4,3W A++ A  
413 lm 3000K

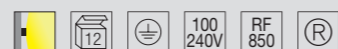

#### Ausführungen | Rifiniture | Отделка

14 Weiß | Bianco | белый

#### Materialien | Materiali | Материалы

ST Stahl | Acciaio | Сталь

GLASS OPAL 3 DIF Diffusormaterial Opalglass Triplex | Materiale diffusore triplex vetro opalino | Материал диффузор оптическое стекло триплекс



Das besondere Design gestattet zahlreiche Kombinationen. | Il suo speciale design permette multipli combinazioni. | Особый дизайн допускает многочисленные комбинации.

Schaltbild.  
Schema di connessione.  
Схема подключения.

## TUBS

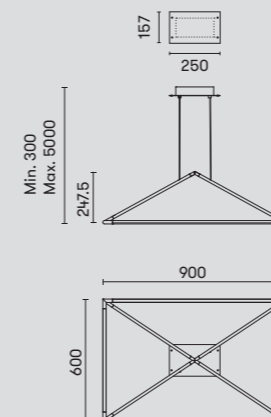

00-5999-05-M1  (On-Off)  
00-6001-05-M1  (Dimmable DALI)  
100-240V

LED 36W A++ A  
3900 lm 3000K

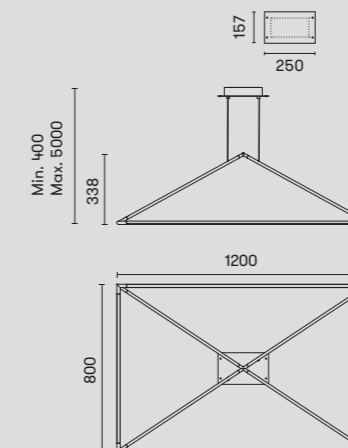

00-6000-05-M1  (On-Off)  
00-6002-05-M1  (Dimmable DALI)  
100-240V

LED 48W A++ A  
5200 lm 3000K

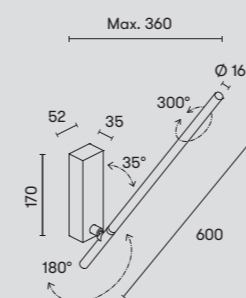

05-8102-05-M1  220-240V (On-Off)  
05-8103-05-M1  220-240V (DALI)  
05-8104-05-M1  120-240 (0-10V)

LED 11,5W A++ A  
1245 lm 3000K



#### Ausführungen | Rifiniture | Отделка

05 Schwarz | Nero | Черный

#### Materialien | Materiali | Материалы

AL Aluminium | Alluminio | Алюминий

PMMA DIF Diffusormaterial PMMA | Materiale diffusore PMMA | Материал диффузор ПММА

Für weitere technische Informationen wenden Sie sich bitte an unser Vertriebsteam. | Si prega di contattare il nostro team di vendita per ulteriori informazioni tecniche. | Пожалуйста, свяжитесь с коммерческим отделом для получения подробной технической информации.



#### Ausführungen | Rifiniture | Отделка

05 Schwarz | Nero | Черный

#### Materialien | Materiali | Материалы

AL Aluminium | Alluminio | Алюминий

ST Stahl | Acciaio | Сталь

PMMA DIF Diffusormaterial PMMA | Materiale diffusore PMMA | Материал диффузор ПММА

## TUBS

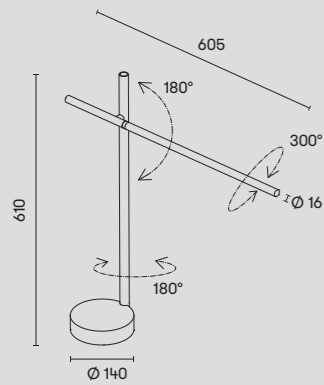

Touch dimmer

**10-8102-05-M1** ■ (Touch dimming)  
100-240V

LED 10.5W A++ A  
1134 lm 3000K

**Ausführungen | Rifiniture | Отделка**

■ **05** Schwarz | Nero | Черный

**Materialien | Materiali | Материалы**

AL Aluminium | Alluminio | Алюминий

MRBL Marmor | Marmo | Мрамор

ST Stahl | Acciaio | Сталь

PMMA Diffusormaterial PMMA | Materiale diffusore PMMA | Материал диффузор ПММА

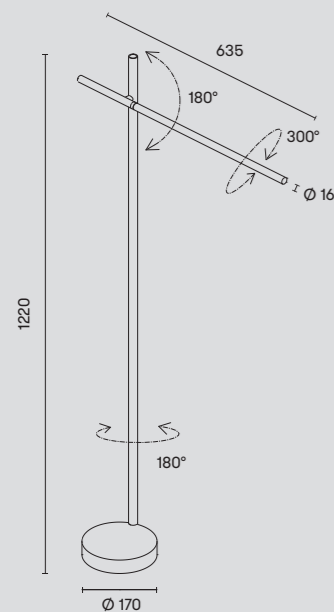

Touch dimmer

**25-8102-05-M1** ■ (Touch dimming)  
100-240V

LED 10.5W A++ A  
1134 lm 3000K

**Ausführungen | Rifiniture | Отделка**

■ **05** Schwarz | Nero | Черный

**Materialien | Materiali | Материалы**

AL Aluminium | Alluminio | Алюминий

MRBL Marmor | Marmo | Мрамор

ST Stahl | Acciaio | Сталь

PMMA Diffusormaterial PMMA | Materiale diffusore PMMA | Материал диффузор ПММА

## TUBS MODULAR

## LICHTRÖHREN - TTUBI DI LUCE - СВЕТОВАЯ ТРУБКА



**71-8247-05-M1** ■

LED 15.1W A++ A  
1620 lm 3000K

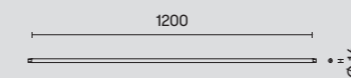

**71-8249-05-M1** ■

LED 30W A++ A  
3240 lm 3000K

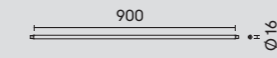

**71-8248-05-M1** ■

LED 22.5W A++ A  
2430 lm 3000K

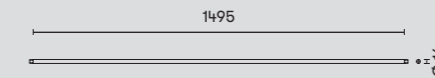

**71-8250-05-M1** ■

LED 37W A++ A  
3990 lm 3000K

**Ausführungen | Rifiniture | Отделка**

■ **05** Schwarz | Nero | Черный

**Materialien | Materiali | Материалы**

AL Aluminium | Alluminio | Алюминий

PMMA Diffusormaterial PMMA | Materiale diffusore PMMA | Материал диффузор ПММА

## FLEURON - ROSONE - ПОТОЛОЧНАЯ РОЗЕТКА

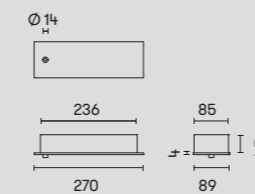

**71-8265-05-05** ■ 176-305V

Max. 105W

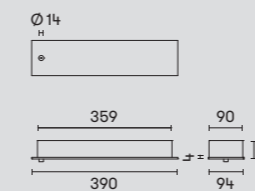

**71-8267-05-05** ■ 100-305V (DALI)

Max. 180W

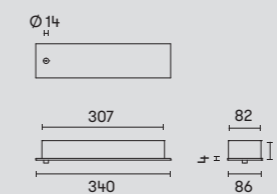

**71-8266-05-05** ■ 100-305V (DALI)

Max. 105W

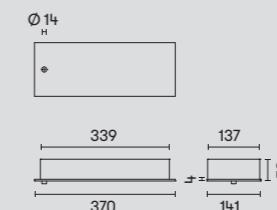

**71-8268-05-05** ■ 90-305V (DALI)

Max. 320W

**Ausführungen | Rifiniture | Отделка**

■ **05** Schwarz | Nero | Черный

**Materialien | Materiali | Материалы**

ST Stahl | Acciaio | Сталь

## NETZTEIL MIT STROMANSCHLUSS - CENTRALINA CON PRESA DI CORRENTE - БЛОК ПИТАНИЯ С РАЗЪЕМОМ

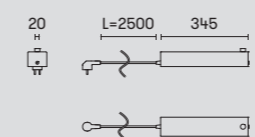

**71-8287-05-05** ■

(Potenziometer | Potenzimetro | Потенциометр)

Max. 105W

**Ausführungen | Rifiniture | Отделка**

■ **05** Schwarz | Nero | Черный

**Materialien | Materiali | Материалы**

ST Stahl | Acciaio | Сталь

## TUBS MODULAR

## ANSCHLÜSSE FÜR STROMEINGANG - CONNETTORI DI INGRESSO CORRENTE - СОЕДИНИТЕЛИ ВХОДА ТОКА

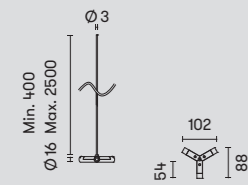

**71-8251-05-05**  
Y-Steckverbinder | Connettore Y | У-образный соединитель

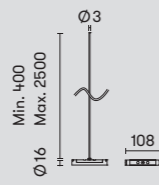

**71-8252-05-05**  
Linearer Steckverbinder mit zentralem Eingang  
Connettore lineare con ingresso centrale  
Линейный соединитель с центральным входом

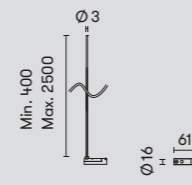

**71-8256-05-05**  
Linearer Steckverbinder mit seitlichem Eingang  
Connettore lineare con ingresso laterale  
Линейный соединитель с боковым входом

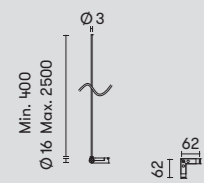

**71-8254-05-05**  
Horizontaler 90°-Steckverbinder | Connettore 90°  
orizzontale | Соединитель 90°, горизонтальный

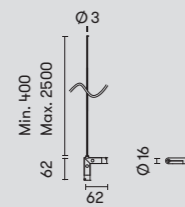

**71-8255-05-05**  
Vertikaler 90°-Steckverbinder | Connettore 90°  
verticale | Соединитель 90°, вертикальный

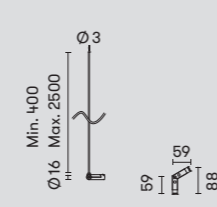

**71-8253-05-05**  
120°-Steckverbinder | Connettore 120° |  
Соединитель 120°

## DURCHGANGS-STECKVERBINDER - CONNETTORI DI CONTINUITÀ - СОЕДИНИТЕЛИ ОБЪЕДИНЯЮЩИЕ

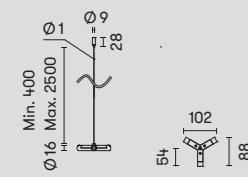

**71-8257-05-05**  
Y-Steckverbinder | Connettore Y | У-образный  
соединитель

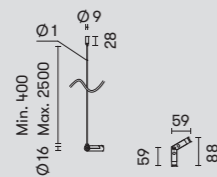

**71-8258-05-05**  
120°-Steckverbinder | Connettore 120° |  
Соединитель 120°

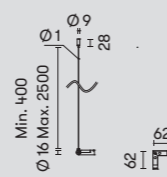

**71-8259-05-05**  
Horizontaler 90°-Steckverbinder | Connettore 90°  
orizzontale | Соединитель 90°, горизонтальный

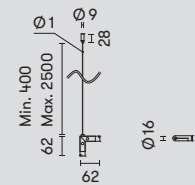

**71-8260-05-05**  
Vertikaler 90°-Steckverbinder | Connettore 90°  
verticale | Соединитель 90°, вертикальный

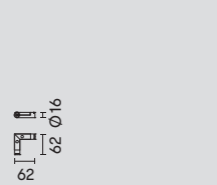

**71-8261-05-05**  
90°-Steckverbinder ohne Kabel | Connettore  
90° senza cavo | Соединитель 90° без кабеля

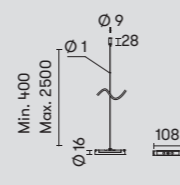

**71-8262-05-05**  
Linearer Steckverbinder | Connettore  
lineare | Линейный соединитель

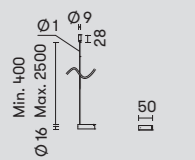

**71-8263-05-05**  
Linearer End-Steckverbinder | Connecteur linéaire  
fina | Линейный соединитель концевой

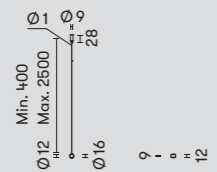

**71-8264-05-05**  
Zubehör zur Verbindung von Strukturen  
Accessori di unione tra strutture  
Аксессуар для соединения структур



## Ausführungen | Rifiniture | Отделка

05 Schwarz | Nero | Черный

## Materialien | Materiali | Материалы

AL Aluminium | Alluminio | Алюминий

## BEFESTIGUNGSKLAMMER FÜR WAND UND DECKE - CLIP DI SUPPORTO PER PARETI E SOFFITTO - НАСТЕННЫЙ КЛИП ДЛЯ НАСТЕННОЙ И ПОТОЛОЧНОЙ

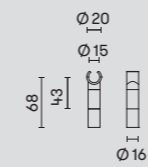

**71-8286-05-05**



## Ausführungen | Rifiniture | Отделка

05 Schwarz | Nero | Черный

## Materialien | Materiali | Материалы

ST Stahl | Acciaio | Сталь

ABS ABS | ABS | АБС

## STANDARDKOMBINATIONEN - COMBINAZIONI STANDARD - СТАНДАРТНЫЕ КОМБИНАЦИИ

Weitere Standardkombinationen finden Sie im Konfigurator unter [groklighting.com](http://groklighting.com). Wenden Sie sich für kundenspezifische Kombinationen bitte an das Vertriebsteam. | Per altre combinazioni standard consultare il configuratore su [groklighting.com](http://groklighting.com). Consultare il team commerciale per combinazioni personalizzate. | Более подробно о стандартных комбинациях см. в конфигураторе на сайте [groklighting.com](http://groklighting.com). Свяжитесь с консультантами, если вам требуются индивидуально подобранные комбинации.

## PENDELLEUCHTEN - SOSPENSIONE - ПОДВЕСНЫЕ СВЕТИЛЬНИКИ

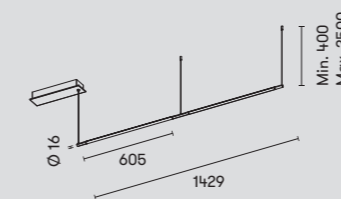

**00-8248-05-M1** 100-305V (DALI)  
**00-8292-05-M1** 176-305V

LED 30.5W A++ A  
1125 lm 3000K

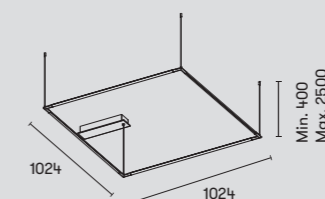

**00-8256-05-M1** 100-305V (DALI)  
**00-8294-05-M1** 176-305V

LED 90W A++ A  
3374 lm 3000K

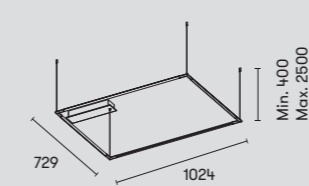

**00-8259-05-M1** 100-305V (DALI)  
**00-8295-05-M1** 176-305V

LED 75.5W A++ A  
2811 lm 3000K

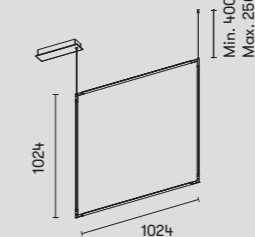

**00-8266-05-M1** 100-305V (DALI)  
**00-8297-05-M1** 176-305V

LED 90W A++ A  
3374 lm 3000K



## Ausführungen | Rifiniture | Отделка

05 Schwarz | Nero | Черный

## Materialien | Materiali | Материалы

AL Aluminium | Alluminio | Алюминий

PMMA Diffusormaterial PMMA | Materiale diffusore  
PMMA | Материал диффузор ПММА

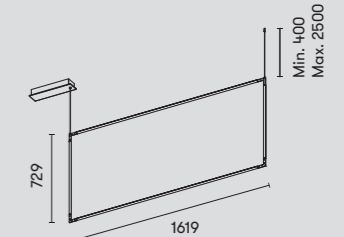

**00-8271-05-M1** 100-305V (DALI)  
**00-8299-05-M1** 176-305V

LED 107.2W A++ A  
3936 lm 3000K

## TUBS MODULAR

## STANDARDKOMBINATIONEN - COMBINAZIONI STANDARD - СТАНДАРТНЫЕ КОМБИНАЦИИ

Weitere Standardkombinationen finden Sie im Konfigurator unter [groklighting.com](http://groklighting.com). Wenden Sie sich für kundenspezifische Kombinationen bitte an das Vertriebsteam. | Per altre combinazioni standard consultare il configuratore su [groklighting.com](http://groklighting.com). Consultare il team commerciale per combinazioni personalizzate. | Более подробно о стандартных комбинациях см. в конфигураторе на сайте [groklighting.com](http://groklighting.com). Свяжитесь с консультантами, если вам требуются индивидуально подобранные комбинации.

## PENDELLEUCHTEN - SOSPENSIONE - ПОДВЕСНЫЕ СВЕТИЛЬНИКИ

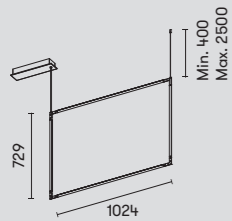

**00-8269-05-M1** ■ 100-305V (DALI)  
**00-8298-05-M1** ■ 176-305V

LED 75.5W A++ A  
2811 lm 3000K

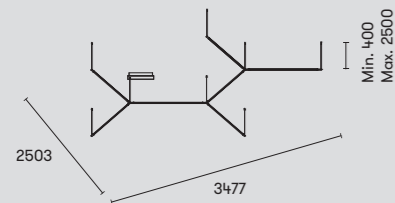

**00-8280-05-M1** ■ 100-305V (DALI)

LED 157.5W A++ A  
2811 lm 3000K

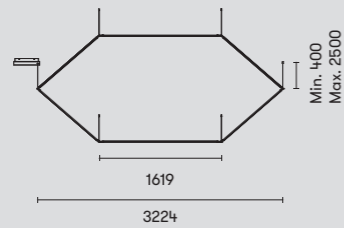

**00-8278-05-M1** ■ 90-305V (DALI)

LED 231W A++ A  
8434 lm 3000K

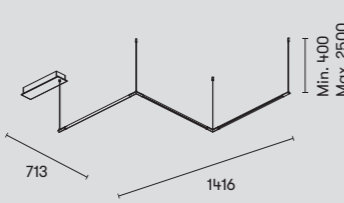

**00-8284-05-M1** ■ 100-305V (DALI)  
**00-8300-05-M1** ■ 176-305V

LED 45.3W A++ A  
1687 lm 3000K



## Ausführungen | Rifiniture | Отделка

05 Schwarz | Nero | Черный

## Materialien | Materiali | Материалы

AL Aluminium | Alluminio | Алюминий

PMMA Diffusormaterial PMMA | Materiale diffusore PMMA | Материал диффузор PMMA

## WANDLEUCHTEN - PARETE - БРА

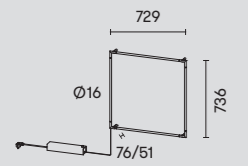

**05-8255-05-M1** ■ 90-305V (PWM)

LED 61W  
2249 lm 3000K

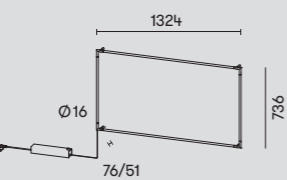

**05-8260-05-M1** ■ 90-305V (PWM)

LED 90W  
843 lm 3000K

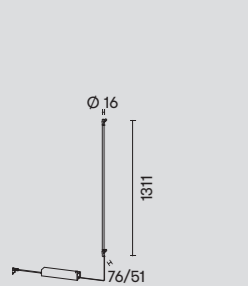

**05-8251-05-M1** ■ 90-305V (PWM)

LED 30.5W  
1125 lm 3000K

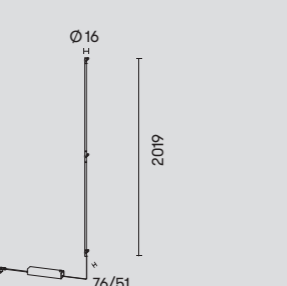

**05-8250-05-M1** ■ 90-305V (PWM)

LED 45W  
1687 lm 3000K



## Ausführungen | Rifiniture | Отделка

05 Schwarz | Nero | Черный

## Materialien | Materiali | Материалы

AL Aluminium | Alluminio | Алюминий

PMMA Diffusormaterial PMMA | Materiale diffusore PMMA | Материал диффузор PMMA



**05-8283-05-M1** ■ 90-305V (PWM)

LED 245.3W  
1687 lm 3000K

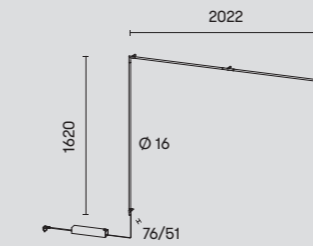

**05-8289-05-M1** ■ 90-305V (PWM)

LED 83.5W  
3092 lm 3000K

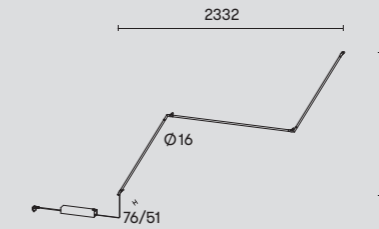

**05-8287-05-M1** ■ 90-305V (PWM)

LED 75.5W  
2811 lm 3000K

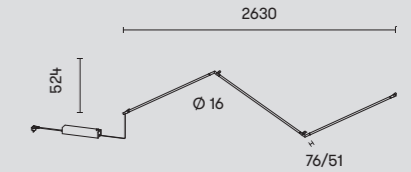

**05-8291-05-M1** ■ 90-305V (PWM)

LED 67.5W  
2530 lm 3000K

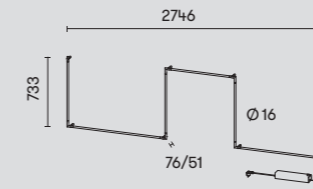

**05-8290-05-M1** ■ 90-305V (PWM)

LED 105.4W  
3936 lm 3000K

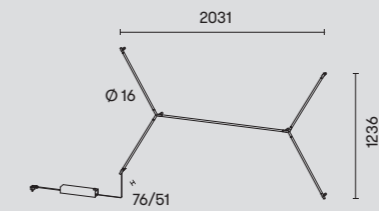

**05-8286-05-M1** ■ 90-305V (PWM)

LED 90W  
3374 lm 3000K

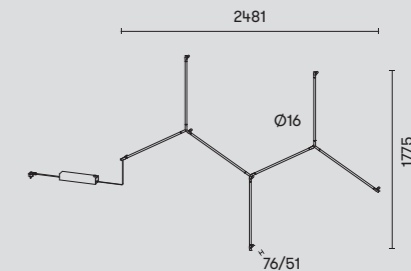

**05-8279-05-M1** ■ 90-305V (PWM)

LED 107.2W  
3936 lm 3000K

## UMBRELLA

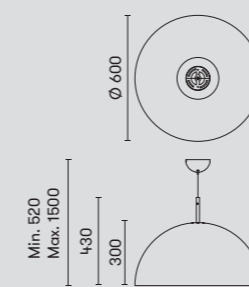

**00-2727-AP-05** ■  
**00-2727-AQ-78**

3 x E-14 Max. 11W A++ C  
Max. L=145mm Ø=45mm  
Fluorescent - LED

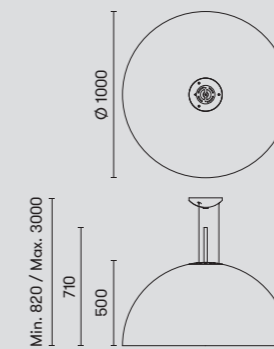

**00-2726-AP-05** ■  
**00-2726-AQ-78**

3 x E-27 Max. 23W A++ C  
Max. L=150mm Ø=60mm  
Fluorescent - LED



## Ausführungen | Rifiniture | Отделка

05 Schwarz | Nero | Черный + AP Innenseite gold Plissee | Paralume interna plisata oro | Внутренний гофрированный плафон цвета позолоты

78 Weiß lackiert | Laccato bianco | Белый лак + AQ Metallisch-grau. Innenseite silber Plissee | Grigio metallizzato. Paralume interna plisata argento | Серый металл. Внутренний гофрированный плафон серебряного цвета

## Materialien | Materiali | Материалы

TEXTIL Stoff | Tela | Ткань

PMMA PMMA | PMMA | PMMA

GLASS MAT Diffusormaterial Glas mattiert | Materiale diffusore vetro | Материал диффузор стекло

# VOILES

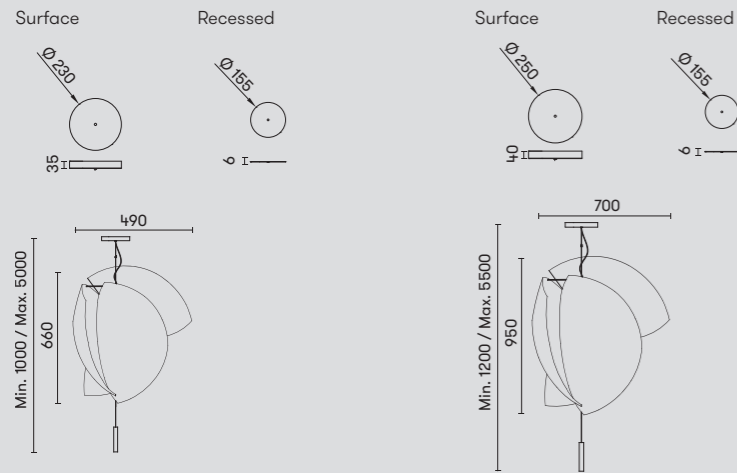

Surface  
**00-6306-21-14** (Phase Cut) 220-240V  
**00-6307-21-14** (1-10V) 100-240V  
**00-6308-21-14** (Dali) 100-277V  
 LED 32.5W  
 2618 lm 3000K

Surface  
**00-6303-21-14** (Phase Cut) 220-240V  
**00-6304-21-14** (1-10V) 100-240V  
**00-6305-21-14** (Dali) 220-240V  
 LED 47.5W  
 4480 lm 3000K

LED 32.5W  
 2618 lm 2700K

LED 47.5W  
 4480 lm 2700K

Recessed  
**00-6317-21-14** (Phase Cut) 220-240V  
**00-6318-21-14** (1-10V) 100-240V  
**00-6319-21-14** (Dali) 100-277V

Recessed  
**00-6314-21-14** (Phase Cut) 220-240V  
**00-6315-21-14** (1-10V) 100-240V  
**00-6316-21-14** (Dali) 220-240V

LED 32.5W  
 2618 lm 3000K

LED 47.5W  
 4480 lm 3000K

**00-7694-21-14** (Phase Cut) 220-240V  
**00-7695-21-14** (1-10V) 100-240V  
**00-7696-21-14** (Dali) 100-277V

**00-7688-21-14** (Phase Cut) 220-240V  
**00-7689-21-14** (1-10V) 100-240V  
**00-7690-21-14** (Dali) 220-240V

LED 32.5W  
 2618 lm 2700K

LED 47.5W  
 4480 lm 2700K

**15-7723-21-14** (Driver TCI: On-Off / 1-10V / Dali)

LED 29.4W  
 2090 lm 2700K



Ausführungen | Rifiniture | Отделка

**21** Chrom | Cromo | Хром

Materialien | Materiali | Материалы

**ST** Stahl | Acciaio | Сталь

**PAPER SHADE** Lampenschirm aus japanischem Papier | Materiale del paralume, in carta giapponese. | Материал абажура – японская бумага

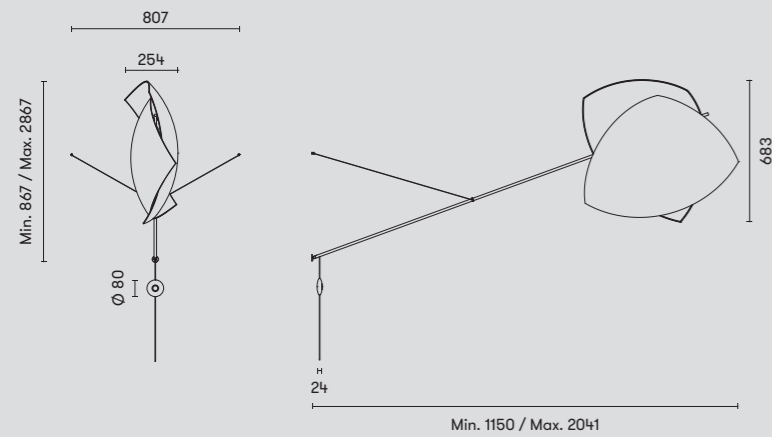

**05-7723-05-14** (Touch dimming)

LED 29.4W A++ A  
 2090 lm 2700K



Ausführungen | Rifiniture | Отделка

**05** Schwarz | Nero | Черный

Materialien | Materiali | Материалы

**ST** Stahl | Acciaio | Сталь

**PAPER SHADE** Lampenschirm aus japanischem Papier | Materiale del paralume, in carta giapponese. | Материал абажура – японская бумага

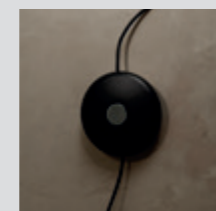

Touch dimmer

## MATERIALIEN

## MATERIALI

## МАТЕРИАЛЫ

<b>ABS</b>	ABS	ABS	АБС
<b>ALB</b>	Alabaster	Alabastro	Алебастр
<b>AL</b>	Aluminium	Alluminio	Алюминий
<b>MRBL</b>	Marmor	Marmo	Мрамор
<b>PMMA</b>	PMMA	PMMA	ПММА
<b>PUR</b>	Polyurethan	Poliuretano	Полиуретан
<b>ST</b>	Stahl	Acciaio	Сталь
<b>TEXTIL</b>	Stoff	Tela	Ткань
<b>WOOD</b>	Holz	Legna	Дерево
<b>ZAMAK</b>	Zamak	Zamak	Zamak

## DIFFUSOREN

## DIFFUSORI

## ДИФФУЗОР

<b>GLASS DIF</b>	Diffusormaterial Glas mattiert	Materiale diffusore vetro	Материал диффузор стекло
<b>GLASS MAT DIF</b>	Diffusormaterial Glas mattiert	Materiale diffusore vetro opaco	Материал диффузор Матовое стекло
<b>GLASS OPAL3 DIF</b>	Diffusormaterial Opalglas Triplex	Materiale diffusore triplex vetro opalino	Материал диффузор оптическое стекло триплекс
<b>GLASS OPT DIF</b>	Diffusormaterial optischem Glas	Materiale diffusore vetro ottico	Материал диффузор оптическое стекло
<b>GLASS TRANS DIF</b>	Diffusormaterial Glas transparent	Materiale diffusore bicchiere trasparente	Материал диффузор прозрачное стекло
<b>PMMA DIF</b>	Diffusormaterial PMMA	Materiale diffusore PMMA	Материал диффузор ПММА
<b>PC DIF</b>	Diffusormaterial Polykarbonat	Materiale diffusore policarbonato	Материал диффузор поликарбонат
<b>PS DIF</b>	Diffusormaterial Polystyrol	Materiale diffusore polistirolo	Материал диффузор рассеиватель

## SCHIRMMATERIAL













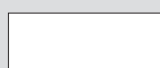

## PARALUME

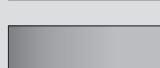
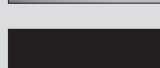
## АБАЖУРЫ

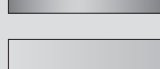
<b>FELT SHADE</b>	Schirmmaterial Fühlte	Materiale del paralume feltro	Материал Абажуры фильтр
<b>PMMA SHADE</b>	Schirmmaterial PMMA	Materiale del paralume PMMA	Материал Абажуры ПММА
<b>PC SHADE</b>	Schirmmaterial Polykarbonat	Materiale del paralume policarbonato	Материал Абажуры Поликарбонат
<b>PAPER SHADE</b>	Lampenschirm aus japanischem Papier	Materiale del paralume, in carta giapponese	Материал абажура – японская бумага
<b>PVC SHADE</b>	Schirmmaterial PVC	Materiale del paralume PVC	Материал Абажуры PVC
<b>TEXTIL SHADE</b>	Schirmmaterial Stoff	Materiale del paralume tela	Материал Абажуры Ткань

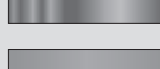
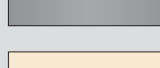
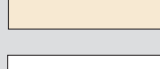
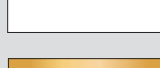
## AUSFÜHRUNGEN RIFINITURE

## ОТДЕЛКИ

	<b>01</b>	Gold beschichtet	Oro platino	Позолоченный
	<b>05 60 H13W</b>	Schwarz	Nero	Черный
	<b>06</b>	Kupfer	Rame	Медь
	<b>14 T003 T007</b>	Weiß	Bianco	Белый
	<b>21</b>	Chrom	Cromo	Хром
	<b>27</b>	Messing, satiniert matt	Ottone satinato opaco	Латунь-сатин матовая
	<b>78</b>	Weiß lackiert	Laccato bianco	Белый лак
	<b>81</b>	Nickel satiniert	Nichel satinato	Сатинированный никель
	<b>92</b>	Dunkle Esche	Cenere scuro	Темный ясень
	<b>93</b>	Helle Esche	Cenere chiaro	Светлый ясень
	<b>AH</b>	Aluminium Ecobright	Alluminio ecobright	Алюминий Экобрайт
	<b>AJ</b>	Opera grau	Grigio	Серебрянный шелк
	<b>AP</b>	Innenseite gold Plissee	Paralume interna plisata oro	Внутренний гофрированный плафон цвета позолоты
	<b>AQ</b>	Metallisch-grau, Innenseite silber Plissee	Grigio metallizzato, Paralume interna plisada argento	Серый металл, Внутренний гофрированный плафон серебряного цвета
	<b>AF</b>	Aluminium matt	Alluminio satinato	Сатинированный алюминий
	<b>BY</b>	Beige	Beige	Бежевый
	<b>BW</b>	Weiß matt	Bianco opaco	Белый матовый
	<b>DO</b>	Golden matt	Oro opaco	Золотой, матовый
	<b>EF</b>	Golden Lackiert	Oro dipinto	Золотой, тонированный
	<b>CT</b>	Holzbraun	Marrone legno	Коричневое дерево
	<b>Z5</b>	Anthrazit	Antracite	Городской серый

## SYMBOLE

## SIMBOLOGIA

## СИМВОЛИКА

	Klasse I	Classe I	Класс I
	Klasse II	Classe II	Класс II
	Klasse III	Classe III	Класс III
	Registrierte Modelle	Registrierte Modelle	Зарегистрированные модели
	Glühdrahtbeständig auf XXX°C	Resistente a filo incandescente XXX°C	Прошло испытание спиралью накаливания XXX°C
	Verpackungseinheiten	Unità d'imballaggio	Количество единиц в коробке
	Deckenmontage	Installazione a soffitto	Установка под потолком
	Mit Dimmer	Con regolatore d'intensità	Регулятор яркости
	Dimmer zur Einstellung der Berührungintensität	Regolatore tattile dell'intensità	Сенсорный диммер
	Schalter	Interruttore di accensione	Клавишный выключатель
	Doppelschalter	Doppio interruttore di accensione	Два клавишных выключателя
	Schalter am Kabel	Interruttore d'accensione nel cavo	Выключатель на проводе
	Fernbedienung	Telecomando	Пульт управления
	Controller mit Fernbedienung	Regolatore con telecomando	Контроллер с дистанционным управлением
	Batterien inklusive	Pile incluse	Батарейки в комплекте
	Bitte wenden Sie sich an unsere Vertriebsmitarbeiter	Consultare il team di vendita	Проконсультируйтесь у наших менеджеров по продажам
	Elektrische Kompatibilität	Compatibilità elettrica	Электрическая совместимость
	Einbauschchnitt	Foro di incasso	Размер отверстия для встроенного монтажа
	Rotierend	Rotante	Ротационный
	Rotierend 355°	Rotante 355°	Ротационный 355°
	Energieeffizienz	Efficienza Energetica	Энергосбережение
	Schirmmaterial	Materiale del paralume	Материал абажура
	Diffusormaterial	Materiale diffusore	Материал диффузора
	Power Led	Power Led	Power Led
	Mindestabstand zwischen dem Scheinwerfer der Leuchte und dem zu beleuchteten Gegenstand	Distanza minima tra la lampada e l'oggetto illuminato	Минимальное расстояние между световым фокусом и освещаемым объектом
	5 Meter langes Kabel	5 metri di cavo	5 метров провода
	RGB Licht	Luce RGB	Свет RGB
	Halo Lichtichtung	Direzione del Fascio di luce	Направление света



# ALLGEMEINE INFORMATION INFORMAZIONE GENERALE ОБЩАЯ ИНФОРМАЦИЯ

Aufgrund der kontinuierlichen Fortschritte bei der LED-Technik, mit denen wir sicherstellen, dass wir stets Artikel auf dem neusten Stand der Technik liefern, können sich die Merkmale der Produkte dieser Lichtquelle ändern. | Die Beschreibung und Maße der in diesem Katalog aufgeführten Modelle dienen der Orientierung und können zur Verbesserung der technischen Eigenschaften oder des Designs geändert werden. | Der Hersteller behält sich das Recht vor, Modelle zu ändern oder aus dem Programm zu nehmen. | Die Ausführungen und technischen Daten gelten für den europäischen Markt und können in anderen Ländern abweichen. | Für eine gute Erhaltung der Leuchten ist der Betrieb mit Lampen höherer Leistung als empfohlen zu vermeiden. Zur Reinigung benutzen Sie einfach ein trockenes Tuch, da Metallputzmittel die Schutzlackierung angreifen. | Die Energieeffizienz-Etiketten für alle Katalogartikel stehen auf dem Internetportal [www.leds-c4.com](http://www.leds-c4.com) zur Verfügung.

Sämtliche Rechte vorbehalten. Kein Teil dieses Buches darf in keinem Papier-oder elektronischem Format ohne ausdrückliche Zustimmung des Herausgebers oder der Inhaber der Urheberrechte wiedergegeben oder vervielfältigt werden.

A causa della costante evoluzione tecnologica del LED, i prodotti che contengono questa fonte di luce possono subire variazioni nelle loro caratteristiche tecniche con l'obiettivo di offrire sempre massime prestazioni. | Le descrizioni e le dimensioni degli articoli del presente catalogo vengono fornite a mero titolo orientativo e possono pertanto essere modificate al fine di migliorarne le caratteristiche tecniche o di design. | La Casa si riserva il diritto di cessare la produzione o di modificare qualsiasi modello senza preavviso. | Le rifiniture e le specifiche tecniche corrispondono ai prodotti venduti in Europa; tali dati possono pertanto variare su altri mercati. | Per una buona conservazione delle lampade, non utilizzare lampadine di potenza superiore a quella consigliata e pulirle semplicemente con un panno asciutto. Non utilizzare prodotti per la pulizia del metallo che potrebbero rovinare le vernici di protezione che garantiscono la vita della rifinitura. | Le etichette di efficienza energetica di tutti i prodotti a catalogo sono disponibili nel web [www.leds-c4.com](http://www.leds-c4.com).

Tutti i diritti riservati. Nessuna parte di questo libro può essere riprodotta in nessun formato cartaceo o elettronico, senza la previa autorizzazione dell' editore o dei proprietari dei diritti.

В силу постоянного технологического прогресса в области производства светодиодов технические характеристики нашей продукции, в которой используется этот источник света, могут претерпевать изменения, всегда с целью обеспечения наилучших потребительских свойств. | Описания и размеры, фигурирующие в этом каталоге, являются приблизительными, поэтому они могут изменяться в случае улучшения технических характеристик или дизайна изделий. | Фабрика оставляет за собой право на снятие с производства или модификацию любой модели без предупреждения | Типы отделки и технические характеристики соответствуют продукции, поставляемой в Европу; на иных рынках данные показатели могут меняться. | Для обеспечения максимального срока службы светильников не рекомендуется использовать лампы, мощность которых превышает рекомендованную. Для гигиенической обработки светильника используйте сухую тряпку. Не используйте средства для чистки металлов, так как они могут повредить лак, покрывающий и защищающий внешнюю сторону светильника | Все технические паспорта с данными энергетической эффективности всей продукции, представленной в каталоге, находятся на сайте фирмы [www.leds-c4.com](http://www.leds-c4.com)

Wszystkie prawa zastrzeżone. Żadna część niniejszej publikacji nie może być powielana w żadnym formacie papierowym ani elektronicznym bez wcześniejszej zgody wydawcy lub właścicieli tych praw.



Hergestellt nach den in Europa geltenden Sicherheits- und elektromagnetischen Bestimmungen  
Tutti i prodotti fabbricati rispettano le norme di sicurezza e di elettromagnetismo europee  
Изготовлено в соответствии с европейскими стандартами для электронного и электромагнитного оборудования

# INDEX INDICE ИНДЕКС

REF.	PG.	REF.	PG.
00-7065-05-05	182	00-6667-14-27	185
00-7065-21-21	182	00-6667-14-60	185
00-7066-21-21	182	00-6668-14-60	185
00-7067-05-05	182	00-6669-14-60	185
00-7067-21-21	182	71-6022-60-60	184
00-7074-05-05	182	00-6021-60-60	184
00-7074-21-21	182	00-6663-14-27	184
00-7075-05-05	182	00-6662-14-60	184
00-7075-21-21	182	00-6018-60-60	184
00-7076-05-05	182	00-6017-60-60	184
00-7076-21-21	182	00-6665-14-27	185
00-7077-05-05	182	00-6664-14-27	185
00-7077-21-21	182	00-6669-14-27	185
00-6670-21-21	182	00-6668-14-27	185
00-6671-21-F1	182	71-6022-27-27	184
00-6670-05-05	182	00-6020-27-27	184
00-6671-05-F1	182	00-6067-27-27	185
00-7064-21-21	182	00-6019-27-27	184
00-7064-05-05	182	00-6066-27-27	185
00-7066-05-05	182	00-6017-27-27	184
05-4394-78-M1	183	00-6021-27-27	184
05-4394-AH-M1	183	00-6018-27-27	184
05-5085-BW-BW	183	00-8317-60-27	184
00-6662-14-27	185	00-8317-60-60	184
00-6663-14-60	185	00-8318-60-27	184
00-6664-14-60	185	00-8318-60-60	184
00-6665-14-60	185	00-8319-60-27	184
00-6666-14-27	185	00-8319-60-60	184
00-6666-14-60	185	00-8320-60-27	184

INDEX  
INDICE  
ИНДЕКС

REF.	PG.	REF.	PG.
00-8320-60-60	184	00-6454-92-F9	202
71-8318-F9-F9	184	00-6463-92-F9	202
71-8320	184	00-6460-92-F9	202
00-7614-21-55	185	05-4787-81-81	199
00-7615-14-55	185	10-1940-BW-T007	200
20-7612-21-55	185	05-1940-81-81	199
20-7613-21-55	185	05-4787-BW-BW	199
00-3648-BW-M3	186	05-1941-BW-82	199
00-3646-BW-M3	186	25-1940-BW-T007	200
00-3647-BW-M3	186	10-1940-05-H13W	200
00-0641-BW-M3	186	05-1940-BW-BW	199
00-0642-BW-M3	186	05-1941-81-82	199
25-2934-BW-M3	187	25-1940-05-H13W	200
00-0001-BW-M3	186	71-4787-AV-AV	199
00-0002-BW-M3	186	PAN-175-14	198
00-3642-BW-M3	186	PAN-178-14	198
00-3649-BW-M3	186	PAN-179-14	198
71-2241-00-00	187	PAN-180-14	198
00-6454-93-F9	202	PAN-176-14	198
00-6457-92-F9	202	PAN-177-14	198
00-6011-93-F9	202	PAN-157-14	198
00-6457-93-F9	202	PAN-161-14	198
00-6458-92-F9	202	PAN-175-BY	198
00-6011-92-F9	202	PAN-178-BY	198
00-6460-93-F9	202	PAN-179-BY	198
00-6010-93-F9	202	PAN-180-BY	198
10-6011-92-F9	202	PAN-176-BY	198
00-6452-93-F9	202	PAN-177-BY	198
00-6463-93-F9	202	PAN-157-BY	198

REF.	PG.	REF.	PG.
PAN-161-BY	198	25-5693-05-05	204
00-5275-BW-M1	201	00-5694-05-05	203
00-5275-CT-M1	201	00-5693-05-05	203
05-3686-21-M1	197	05-5693-05-05	204
25-3686-21-M1	197	00-5696-05-05	203
05-7562-14-M1	196	00-5695-05-05	203
05-7563-14-M1	196	10-5693-05-05	204
05-7564-14-M1	196	00-3685-BW-M1	205
71-7563-21-21	196	10-5076-01-H13W	206
71-7563-DO-DO	196	25-5076-01-H13W	206
71-7564-21-21	196	10-5076-06-H13W	206
71-7564-DO-DO	196	25-5076-06-H13W	206
71-7579-05-00	194	05-5956-Z5-Z5	207
10-7063-05-05	194	00-0054-05-BW	207
10-7063-14-14	194	05-5956-BW-BW	207
10-8327-14-14	194	00-7727-05-EK	209
10-8327-05-05	194	00-7727-05-EQ	209
10-8327-EX-EX	194	00-7728-05-EK	209
00-7382-05-05	203	00-7728-05-EQ	209
00-7383-05-05	203	00-7731-05-EK	209
00-7384-05-05	203	00-7731-05-EQ	209
00-7385-05-05	203	00-7729-05-EK	209
10-7385-05-05	204	00-7729-05-EQ	209
25-7385-05-05	204	00-7730-05-EK	209
05-7383-05-05	203	00-7730-05-EQ	209
05-7382-05-05	203	00-7732-05-EK	209
05-7385-05-05	204	00-7732-05-EQ	209
05-7380-05-05	203	00-6015-27-M1	208
05-7381-05-05	203	00-6014-27-M1	208

INDEX  
INDICE  
ИНДЕКС

REF.	PG.	REF.	PG.
05-4750-14-F9	210	00-6000-05-M1	211
00-6316-21-14	218	00-5999-05-M1	211
00-6318-21-14	218	00-2727-AQ-78	217
00-6319-21-14	218	00-2726-AQ-78	217
00-7685-21-14	218	00-2726-AP-05	217
00-7686-21-14	218	00-2727-AP-05	217
00-7687-21-14	218	05-8102-05-M1	211
00-7688-21-14	218	05-8103-05-M1	211
00-7689-21-14	218	05-8104-05-M1	211
00-7690-21-14	218	10-8102-05-M1	212
00-7691-21-14	218	25-8102-05-M1	212
00-7692-21-14	218	71-8247-05-M1	213
00-7693-21-14	218	71-8248-05-M1	213
00-7694-21-14	218	71-8249-05-M1	213
00-7695-21-14	218	71-8250-05-M1	213
00-7696-21-14	218	71-8265-05-05	213
05-7723-05-14	218	71-8266-05-05	213
15-7723-21-14	218	71-8267-05-05	213
00-6307-21-14	218	71-8268-05-05	213
00-6315-21-14	218	71-8287-05-05	213
00-6304-21-14	218	71-8251-05-05	216
00-6317-21-14	218	71-8252-05-05	216
00-6314-21-14	218	71-8253-05-05	216
00-6305-21-14	218	71-8254-05-05	216
00-6308-21-14	218	71-8255-05-05	216
00-6306-21-14	218	71-8256-05-05	216
00-6303-21-14	218	71-8257-05-05	216
00-6001-05-M1	211	71-8258-05-05	216
00-6002-05-M1	211	71-8259-05-05	216

REF.	PG.	REF.	PG.
71-8260-05-05	216	05-8283-05-M1	216
71-8261-05-05	216	05-8289-05-M1	217
71-8262-05-05	216	05-8287-05-M1	217
71-8263-05-05	216	05-8291-05-M1	217
71-8264-05-05	216	05-8290-05-M1	217
71-8286-05-05	215	05-8286-05-M1	217
00-8248-05-M1	215	05-8279-05-M1	217
00-8292-05-M1	215	CDXX-00X9AZXXXX	188-191
00-8256-05-M1	215	CFXX-00X9AZXXXX	188-191
00-8294-05-M1	215	CSXX-00X9AZXXXX	188-189
00-8259-05-M1	215	CVXX-00X9AZXXXX	188-191
00-8295-05-M1	215	CPXX-00X9AZXXXX	182-183
00-8266-05-M1	215		
00-8297-05-M1	215		
00-8271-05-M1	215		
00-8299-05-M1	215		
00-8269-05-M1	216		
00-8298-05-M1	216		
00-8278-05-M1	216		
00-8280-05-M1	216		
00-8284-05-M1	216		
00-8300-05-M1	216		
00-8285-05-M1	216		
00-8301-05-M1	216		
05-8255-05-M1	216		
05-8256-05-M1	216		
05-8260-05-M1	216		
05-8251-05-M1	216		
05-8250-05-M1	216		

## CLOSE TO YOU

**Grok, eine Marke von LEDS C4 Group.**

Die LEDS C4 Group ist mehr als vier Jahrzehnte im Bereich Beleuchtung tätig und entwirft und produziert architektonische und dekorative Beleuchtungsprodukte, um Räume zu verändern und das Wohlbefinden der Menschen durch Licht zu verbessern.

**Grok, un marchio di LEDS C4 Group.**

Da oltre quarant'anni dedicati al settore dell'illuminazione, il Gruppo LEDS C4, progetta e produce prodotti di illuminazione architettonica e decorativa; tutto ciò con il fine di trasformare gli spazi oltre a migliorare il benessere delle persone, attraverso la luce.

**Grok, марка LEDS C4 Group.**

Более четырех десятилетий, посвященных сектору освещения, Группа LEDS C4 разрабатывает и производит архитектурные и декоративные светильники, направленные на преобразование пространств и улучшение благосостояния людей с помощью света.

**Headquarters**

-  
**LEDS C4, S.A.**  
Afores sn, 25750 Torà | Lleida | Spain  
+34 973 468 100  
leds-c4@leds-c4.com

**Customer Service**

**Spain**  
-  
+34 973 468 101  
spain@leds-c4.com

**UK**  
-  
0808 234 2641  
uk@leds-c4.com

**France**  
-  
+34 973 468 130  
france@leds-c4.com

**Germany**  
-  
0800 188 0989  
deutschland@leds-c4.com

**Italy**  
-  
800 784 275  
italia@leds-c4.com

**Portugal**  
-  
+34 973 468 130  
portugal@leds-c4.com

**Europe**  
-  
+34 973 468 102  
europe@leds-c4.com

**Latin America**  
-  
+34 973 468 115  
latinamerica@leds-c4.com

**Asia Pacific - Africa**  
-  
+34 973 468 116  
asiapacific@leds-c4.com  
africa@leds-c4.com

**Canada**  
-  
Toll-free: +1-866-5636666  
customerserviceus@leds-c4.com

**Madrid**  
-  
Joaquín Turina, 2, 28224 Pozuelo de Alarcón | Spain

**Middle East**  
-  
Fortune Executive Tower | JLT  
Po 336910 | Dubai | Uae  
+971 4458 4272  
middleeast@leds-c4.com

**Asia Pacific**  
-  
8 Robinson Road, #03-00 ASO Building  
048544 Singapore  
+65 8133 5024

**Colombia**  
-  
Carrera 18, N°. 86A-14  
110221 Bogotá  
+57 1638 6012

**Germany**  
-  
im Wissenschaftspark Deutschland GmbH  
Munscheidstraße 14  
45886 Gelsenkirchen  
+49 209 2755 1228  
deutschland@leds-c4.com

**Poland**  
-  
ul.Nektarowa 11B 52-210.  
Wroclaw POLAND  
+48 71 733 64 01  
biuro@leds-c4.pl

**South Africa**  
-  
Office 114, Regus Business Centre  
(AMR Building)  
3 Concorde Road East  
20007 Bedfordview South Africa  
+27 100 075 231  
+27 844 595 025

facebook.com/groklighting  
instagram.com/groklighting  
pinterest.com/groklighting

groklighting.com

**United States**  
-  
Toll-free: +1-888-3710243  
customerserviceus@leds-c4.com

## PRESS

+34 973 468 117  
comunicacion@leds-c4.com

## SUPPLIERS

+34 973 468 113  
compras@leds-c4.com

## CREDITS

**Art Direction**  
-  
Isern Serra

**Design**  
-  
Nomon Design

**Photography**  
-  
Jordi Anguera  
Jordi Balcells  
Albert Font  
Salva López  
Jordi Miralles  
Santi de Pablo  
Marçal Vaquer

**3D Renders**  
-  
Alga Studio  
Visualizers

**Printing**  
-  
CeGe



Barcelona 2020

DIALux

